Bedienungsanleitung



• COCOON AERIS • MODELL FÜR DIE WANDMONTAGE

Entsprechende Modellcodes:
CFVB, CFVSS

LESEN SIE DIESE ANLEITUNG SORGFÄLTIG UND VOLLSTÄNDIG, BEVOR SIE DIESES PRODUKT IN BETRIEB NEHMEN

INDEXSEITE

INDEXSEITE	Seite 1
WARNHINWEISE UND SICHERHEITSVORKEHRUNGEN	Seite 2
TEILE UND ABMESSUNGEN	Seite 3
INSTALLATION DES VERTIKALEN MODELLS	Seite 4-5
SICHERHEIT & ABSTAND	Seite 6-7
BEDIENUNG DES COCOON BRENNERS	Seite 8
ZUM EINSCHALTEN DES KAMINS	Seite 9
FEHLERBEHEBUNG UND TIPPS FÜR DEN OPTIMALEN BETRIEB	Seite 10
ZUM REGULIEREN UND LÖSCHEN DER FLAMME	Seite 11
ZUM NACHFÜLLEN DES KAMINS	Seite 12
VORGEHENSWEISE BEI ÜBERFÜLTEM BRENNER	Seite 13
WARTUNG & REGELMÄSSIGER SERVICE	Seite 14
WARNUNG	Seite 15

ANLEITUNG AUFBEWAHREN

Cocoon Fires achtet besonders auf Sicherheit und wir haben im Bezug auf das Design, der Produktion und der Zusammensetzung unserer Cocoon Fires Brenner alle Vorkehrungen getroffen, um zu gewährleisten, dass diese effektiv, effizient und sicher funktionieren. Sie sollten bei der Benutzung immer vorsichtig sein und die nachfolgenden Anweisungen befolgen. Cocoon Fires haftet nicht für Schäden oder Verletzungen, die aufgrund der Nichtbeachtung der Informationen in dieser mitgelieferten Bedienungsanleitung entstehen.

WICHTIGE SICHERHEITSMASSNAHMEN

Read all instructions and warnings before installation and use.

- **DAS GERÄT WÄHREND DES BETRIEBES ODER WENN EINE FLAMME SICHTBAR IST, NIEMALS UNBEAUF SICHTIGT LASSEN.**
- **NICHT DAS FEUER ANZÜNDEN, WENN DIE BRENNKAMMER HEISS IST.**
- **DIESES PRODUKT DARF NUR IN RÄUMEN BENUTZT WERDEN, DIE IN DIESER ANLEITUNG BESCHRIEBEN SIND.**
- **VON KINDERN FERNHALTEN.**
- **DIE LAGERUNG IHRES BRENNSTOFFES MUSS NACH DEN NATIONALEN UND/ODER REGIONALEN BESTIMMUNGEN ERFOLGEN.**
- **DIESES PRODUKT DARF NUR FÜR DEN DEKORATIVEN UND HEIMGEBRAUCH BENUTZT WERDEN.**
- **NICHT FÜR FORTLAUFENDEN DAUERBETRIEB GEEIGNET.**
- **DER BETRIEB VON MEHREREN GERÄTEN IN EINEM RAUM IST NUR ERLAUBT, WENN DIE AUSGANGSLEISTUNG GLEICHWERTIG ODER WENIGER ALS 4,5 kW/h BETRÄGT – FALLS DIESER WERT ÜBERSCHRITTEN WIRD, IST EINE ZUSÄTZLICHE VENTILATION IST NOTWENDIG.**
- **DIE ANGEGEBENE KAPAZITÄT DES BRENNERS NICHT ÜBERFÜLLEN.**
- **ÜBERFÜLLUNG SORGT DAFÜR, DASS DAS GERÄT MIT HÖHEREN TEMPERATUREN BRENNT, WAS WIEDERUM EIN AUSSCHALTEN DES GERÄTES ERSCHWERT.**
- **NICHT IN EINEM BEREICH MIT LUFTZUG INSTALLIEREN, DA DIES DIE FLAMME BEEINFLUSST.**
- **NUR DEN FÜR DIE BRENNKAMMER VORGESEHENEN BRENNSTOFF VERWENDEN.**
- **AUSSENHÜLLE DES KAMINS WÄHREND ODER NACH DEM BRENNEN NICHT ANFASSEN.**
- **TEILE DES KAMINS, INSBESONDERE DIE VERBRENNUNGSKAMMER, KÖNNEN WÄHREND DES BETRIEBS HOHE TEMPERATUREN ERREICHEN.**
- **BRENNKAMMER ODER KAMIN WÄHREND DES BETRIEBS NIEMALS ABDECKEN ODER BEWEGEN.**
- **KEINE LEICHT BRENNBAREN OBJEKTE IN UNMITTLBARER NÄHE DES KAMINS AUFBEWAHREN.**
- **KAMIN NIEMALS IN UNMITTLBARER NÄHE VON LEICHT BRENNBAREN GEGENSTÄNDEN POSITIONIEREN, WELCHE LEICHT BEWEGT/AUS VERSEHEN ANGESTOSSEN ODER VOM WIND UMGEWORFEN WERDEN KÖNNEN (Z.B. VORHÄNGE, PAPIERE & DECKEN).**
- **KAMIN NUR IN RÄUMEN MIT GUTER VENTILATION BENUTZEN.**
- **ZUGIGE RÄUME SORGEN DAFÜR, DASS DAS GERÄT MIT HÖHEREN TEMPERATUREN BRENNT, WAS WIEDERUM EIN AUSSCHALTEN DES GERÄTES ERSCHWERT – DAHER SOLLTE DIESES GERÄT IN KEINEN RÄUMEN MIT ZUGLUFT BENUTZT WERDEN.**
- **DIE BELÜFTUNGSÖFFNUNG DES KAMINS NIEMALS MIT DEKORATIVEN GEGENSTÄNDEN VERDECKEN, UNABHÄNGIG DAVON, OB DIESE LEICHT BRENNBAR SIND ODER NICHT – DIES ZÄHLT EBENFALLS FÜR KÜNSTLICHE HOLZSCHEITE, STEINE, KIESEL, GLASSPERLEN USW.**
- **DIESES GERÄT WURDE NICHT MIT UNBELÜFTETEM KERAMIKHOLZ GETESTET! UM DAS RISIKO VON FEUER ODER VERLETZUNGEN ZU REDUZIEREN – KEINE UNBELÜFTETEN KERAMIKHOLZ-SETS IN DIESEM GERÄT BENUTZEN.**
- **WARNUNG: DAS BEFÜLLEN EINES MIT ALKOHOL BETRIEBENEN GERÄTES IM BRENNENDEN ZUSTAND HAT SCHWERE VERBRENNUNGEN UND TODESFÄLLE VERURSACHT. SIE MÜSSEN DEN BRENNSTOFFTANK VOR DEM NACHFÜLLEN AUS DEM GERÄT ENTFERNEN. PRÜFEN SIE BEIM NACHFÜLLEN ZUERST, OB DIE FLAMME ERLOSCHEN UND DAS GERÄT ABGEKÜHLT IST.**
- **DER BRENNER DARF NIEMALS ÜBER ODER IN DER NÄHE EINER OFFENEN FLAMME GEFÜLLT ODER NACHGEFÜLLT WERDEN.**
- **WICHTIGER HINWEIS FÜR DEN AUSTRALISCHEN MARKT: VERWENDEN SIE ZUM BEFÜLLEN ODER NACHFÜLLEN IMMER DEN MITGELIEFERTEN BRENNSTOFFKANISTER MIT FLAMMENSPERRE.**

ACHTUNG

- Vergewissern Sie sich, dass Sie dieses Handbuch gelesen und verstanden haben, bevor Sie dieses Produkt verwenden.
- Wenn Brennstoff auf die Oberfläche verschüttet wird, **WISCHEN SIE ES SOFORT MIT EINEM TROCKENEN TUCH AUF UND LASSEN SIE ES TROCKEN, BEVOR SIE DEN BRENNER ANZÜNDEN.**
- Wenn der Brenner versehentlich überfüllt wurde, befolgen Sie die Schritte im Handbuch, um dies zu beheben.
- In Australien ist es vorgeschrieben, dass alle Produkte mit einem Brennstoffkanister geliefert werden, der eine Flammensperre hat. Cocoon Fires liefert für den australischen Markt einen Brennstoffkanister mit Flammensperre. Wir empfehlen in allen Märkten die Verwendung eines Brennstoffkanisters mit Flammensperre.
- Zum Nachfüllen warten Sie, bis der Brenner Raumtemperatur erreicht hat, nachdem die Flamme ausgeschaltet wurde.
- **HINWEIS:** Die Flamme darf bei Tageslicht nicht mit bloßem Auge sichtbar sein und muss vor dem Befüllen abgekühlt sein.
- Füllen Sie **NIEMALS** über oder in der Nähe einer offenen Flamme nach und verwenden Sie nur einen Dekanter mit Flammensperre.
- Entfernen Sie alle Plastik- und Verpackungsmaterialien, bevor Sie den Kamin benutzen.

Abmessungen für Hauptkörper oder Kamin:

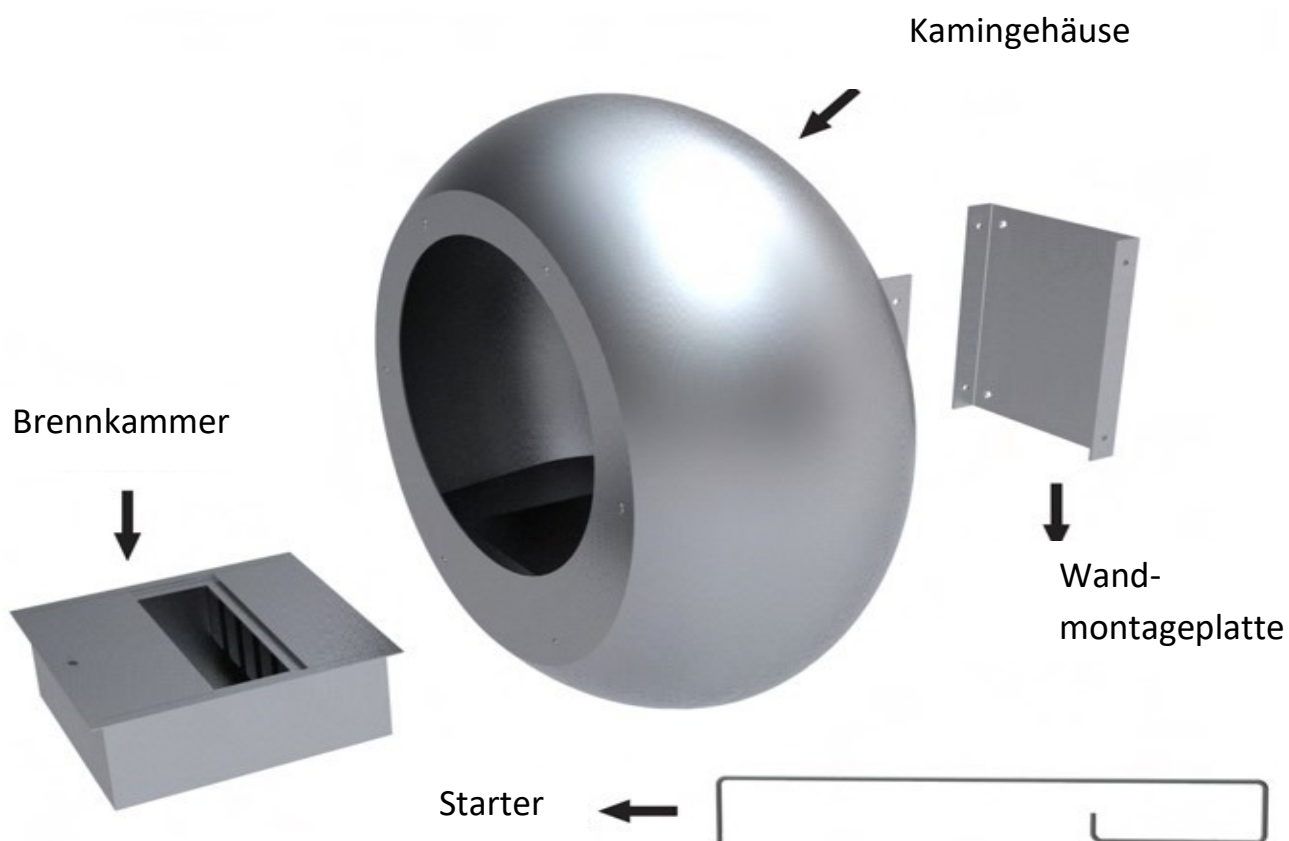
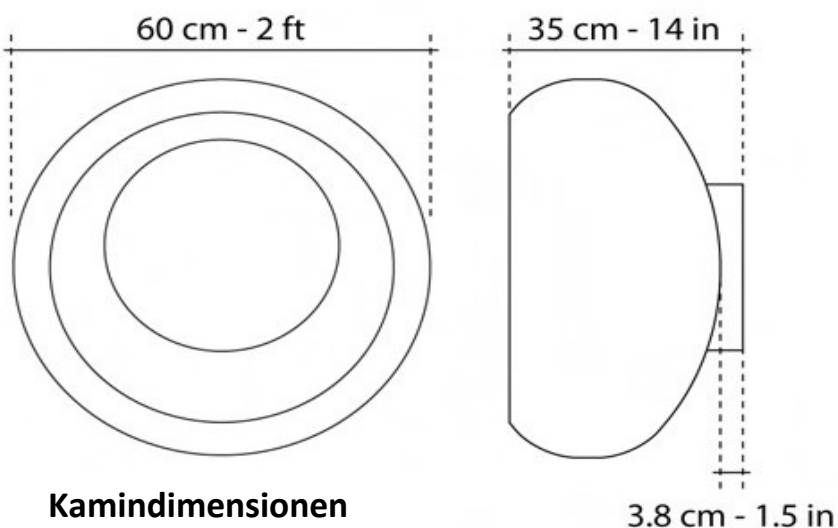

Ebenfalls inklusive:

- 4 Sechskantschrauben und -muttern zur Befestigung der Wandmontageplatte werden ebenfalls mitgeliefert.

INSTALLATION DES VERTIKALEN MODELLS

MUSS AUF EINER NICHT KOMBASTIERBAREN GEWICHTSLAGERWAND INSTALLIERT WERDEN.

Achten Sie beim Kauf von Wandbefestigungen darauf, dass keine Kunststoffkomponenten vorhanden sind. Verwenden Sie nur Metallwandbefestigungen, die das Gewicht des Rahmens tragen.

1

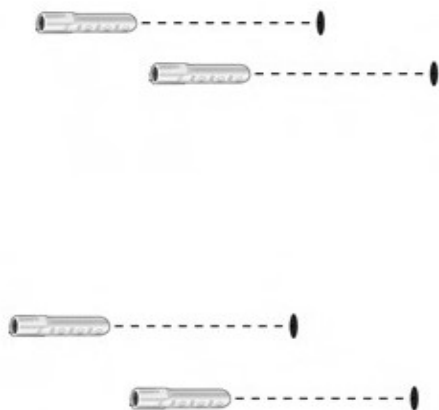

Markieren und bohren Sie vier Löcher in die Wand für die Wand-Montageplatte und setzen Sie die jeweiligen Dübel in diese Löcher (Dübel werden nicht mitgeliefert).

2

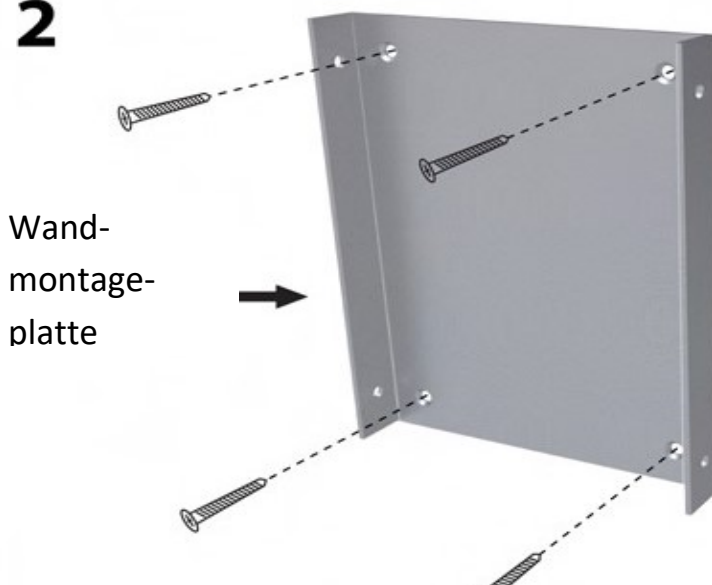

Montieren Sie die Wandmontageplatte mit Schrauben an die Wand (Schrauben werden nicht mitgeliefert).



Montieren Sie den Hauptkörper mit der Wandhalterung und richten Sie die 4 seitlichen Löcher am Hauptkörper mit den 4 seitlichen Löchern an der Wandhalterung aus. Halten Sie das Hauptgehäuse in Position.

3

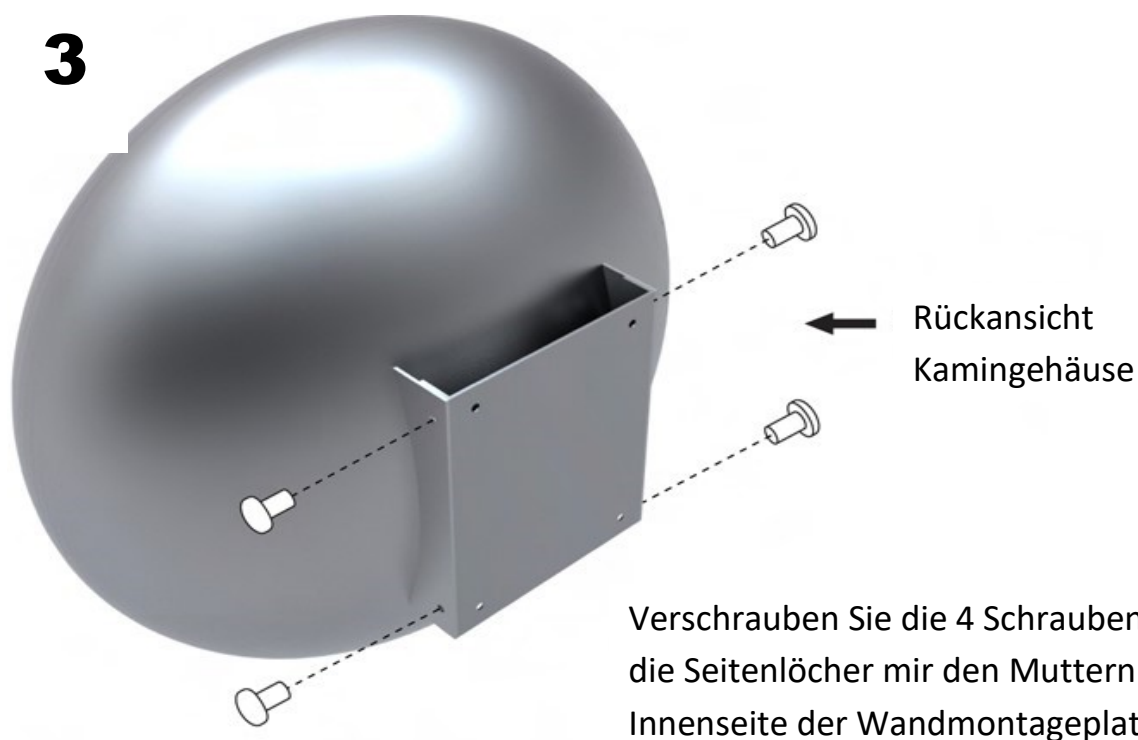

4

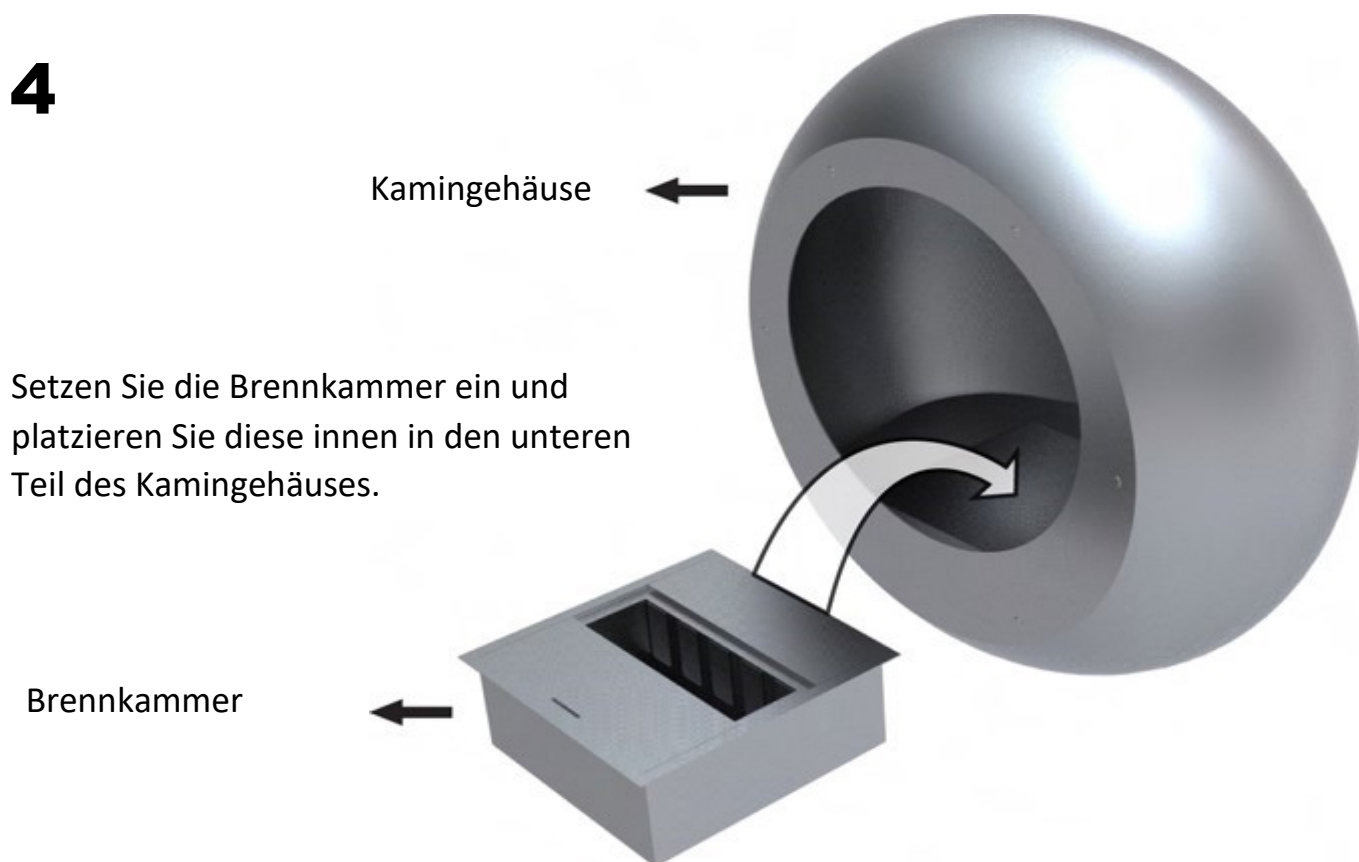

WARNUNG

- Nicht in der Nähe von brennbaren Gegenständen oder Oberflächen öffnen.
- Die Wandmontagefläche muss nicht brennbar und tragfähig sein und ein Mindestmaß von 150 kg oder mehr tragen können. Gesamtproduktgewicht 24 kg.

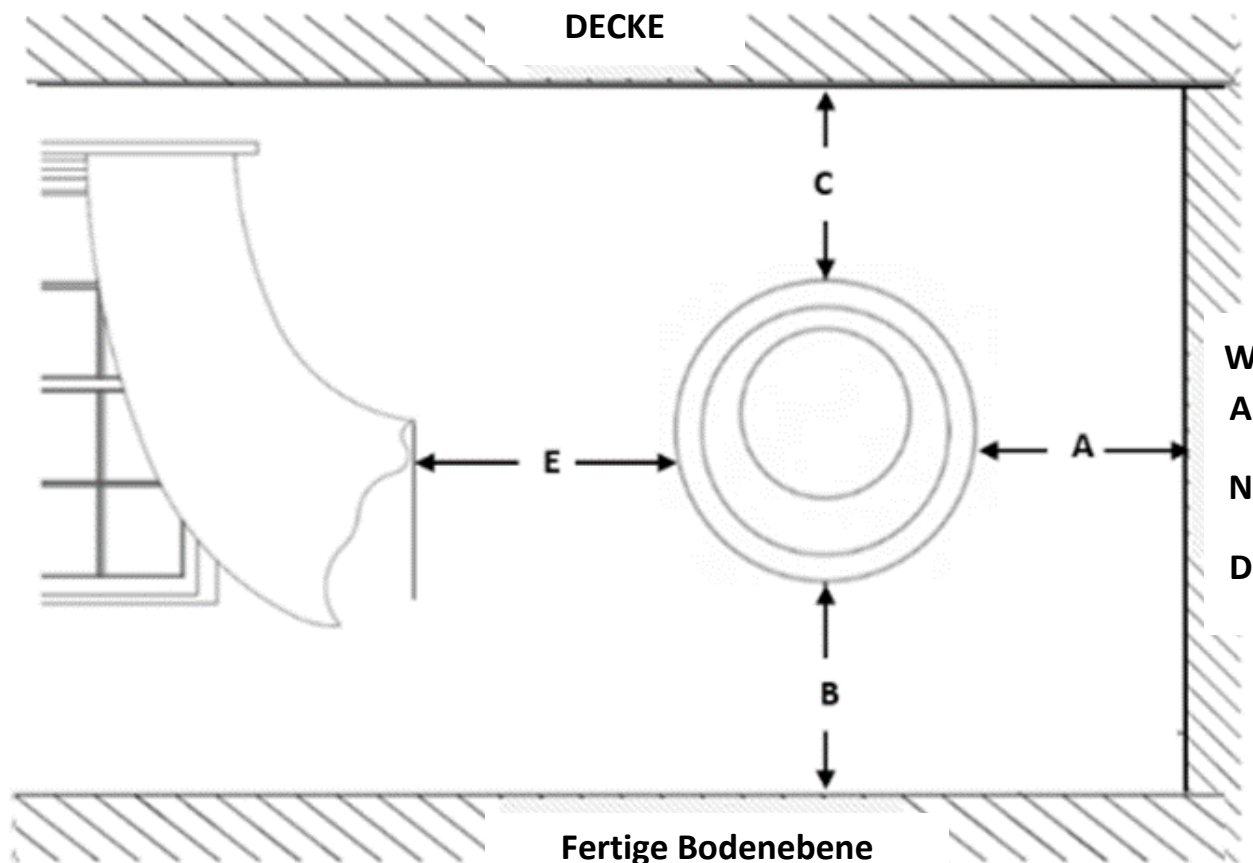

WAND

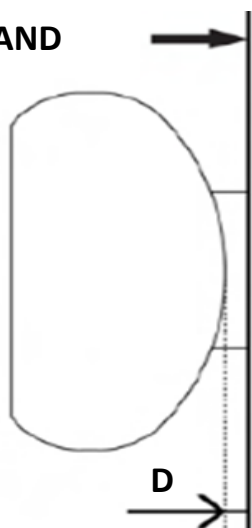

MINDESTABSTÄNDE:

A - 10,2 cm - 4 in – min min bis **nicht brennbare Gegenständen**

B - 38,1 cm - 15 in – min

C - 102 cm - 40 in – min

D - 3,8 cm - 1,5 in –min bis **nicht brennbare Wand**

E - 102cm – 40 in - **zu brennbaren Gegenständen**

Kamin ↑ Öffnung: stellen Sie sicher, dass sich keine brennbaren Materialien im Umkreis von 1 Meter um die Öffnung befinden!

HINWEIS: In jedem Fall sollte der Kamin:

- NUR auf tragfähigem Material installiert werden;
- in Bereichen mit wenig Verkehr installiert werden, um Verletzungen von Personen, die sich in der Nähe bewegen, zu vermeiden, und um zu vermeiden, dass der *Kamin* an-/umgestoßen wird, was Brennstoff verschütten könnte;
- vor dessen Installation von einem qualifizierten Professionellen insofern abgesichert werden, dass alle Gasverbindungen und/oder -leitungen in der Nähe der Kamininstallation getrennt sind;
- vor dessen Inbetriebnahme in eine lasttragende, gerade und gesicherte Position installiert werden und darf erst dann befüllt, angezündet und benutzt werden;
- in eine angebrachte Position installiert werden, welche nachfolgende Ortswechsel zu vermeiden, um das Risiko von Unfällen durch möglicherweise verschütteten Brennstoff zu eliminieren. Der *Kamin* wurde so entwickelt, dass man den Standort leicht wechseln kann, aber hierzu muss die Brennkammer jeweils aus dem *Kamin* entnommen werden, um ein Auslaufen des Brennstoffs zu vermeiden;
- NICHT direkt neben oder in der Nähe von Tapeten, Laminat, Furnieren oder irgendwelchen anderen Oberflächen installiert werden, welche als brennbar gelten und nicht auf ihre Feuerfestigkeit geprüft worden sind;
- mindestens einen Abstand im Umkreis von 102 cm zu brennbarem Material einhalten.
- sich NICHT in unmittelbarer Nähe von nicht fest fixierten Objekten befinden, welche durch Wind oder auch einer Person leicht angestoßen, umfallen oder bewegt werden können, wie z.B. Vorhänge, Decken, Zeitungen usw.

FEUERLÖSCHER DER KLASSE ABE BEREIT HALTEN!

BENUTZEN SIE DEN RICHTIGEN BRENNSTOFF – BIOETHANOL

BRENNSTOFFE MÜSSEN IN EINEM FEUERSICHEREN BEREICH UND ENTSPRECHEND DER NATIONALEN UND/ODER REGIONALEN BESTIMMUNGEN AUFBEWAHRT WERDEN.

WARNUNG!

In einer klassisch gebauten Hausvariante, welches durch eine ungewöhnlich dichte Konstruktion z.B. mit besonders dichter Wärmeisolierung gebaut worden ist, sollte eine ausreichende Luftversorgung für das Anzünden und der Luftzirkulation durch die normale Luftzufuhr gewährleistet. Wenn allerdings eine dekorative Feuerstelle ohne Rauchabzug in einem kleinen Raum mit weniger als 5,7 m³ Luft pro 1000 BTU pro Stunde je nach der jeweils angegebenen Brennerleistung (mit der höchsten Brenneinstellung) betrieben wird, sollte jeweils min. eine Tür zu mindestens einem angrenzenden Raum offen gehalten werden, oder man sollte ein Fenster mindestens 2,4 cm nach außen hin öffnen, um einer zu geringen Sauerstoffversorgung vorzubeugen. Benutzen Sie dekorative Feuerstellen ohne Rauchabzug nicht in Badezimmern, jeglichen Schlafzimmern oder anderen kleinen Räumen.

MINDESTRAUMGRÖSSE 60m³

BEDIENUNG DES COCOON-BRENNERS

1

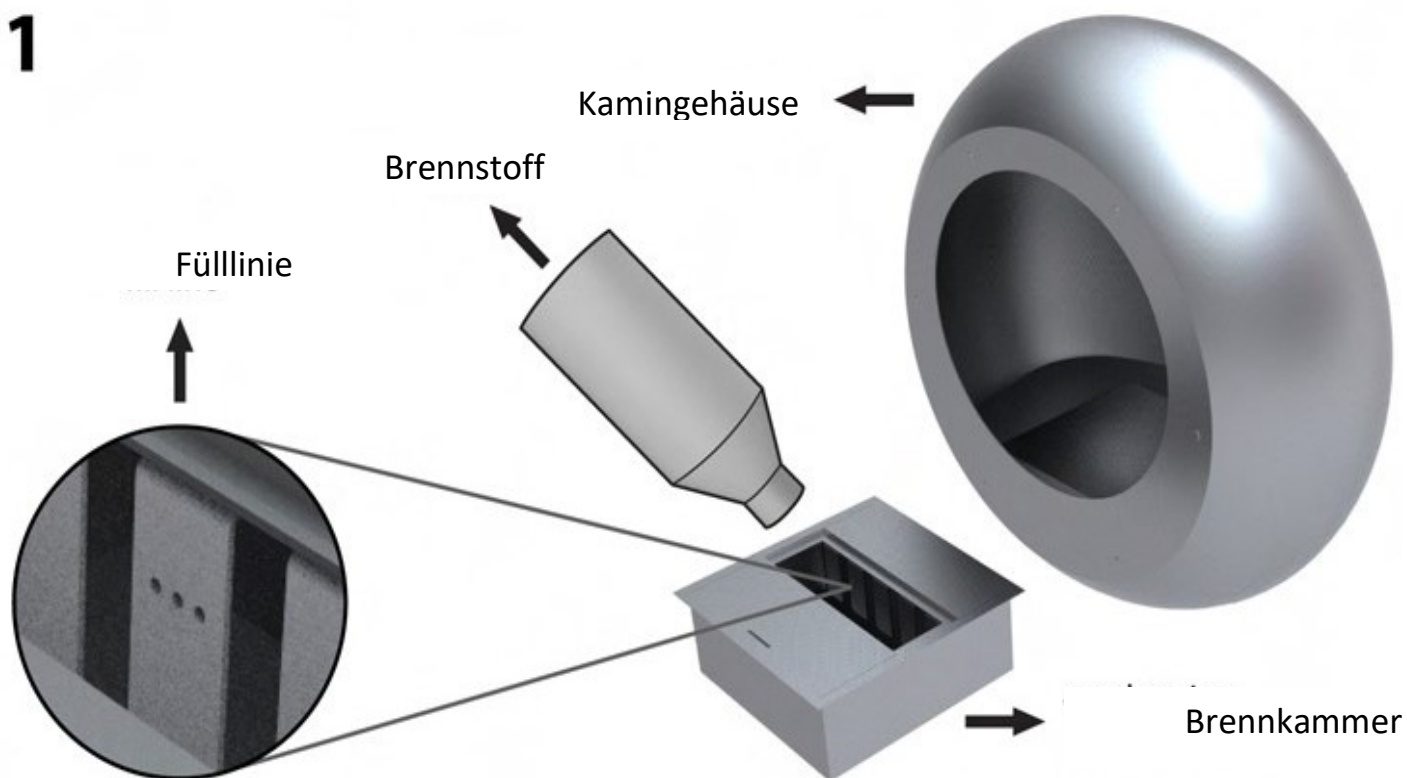

2

Tauchen Sie das Ende des Starters in die Brennkammer in den Brennstoff ein.

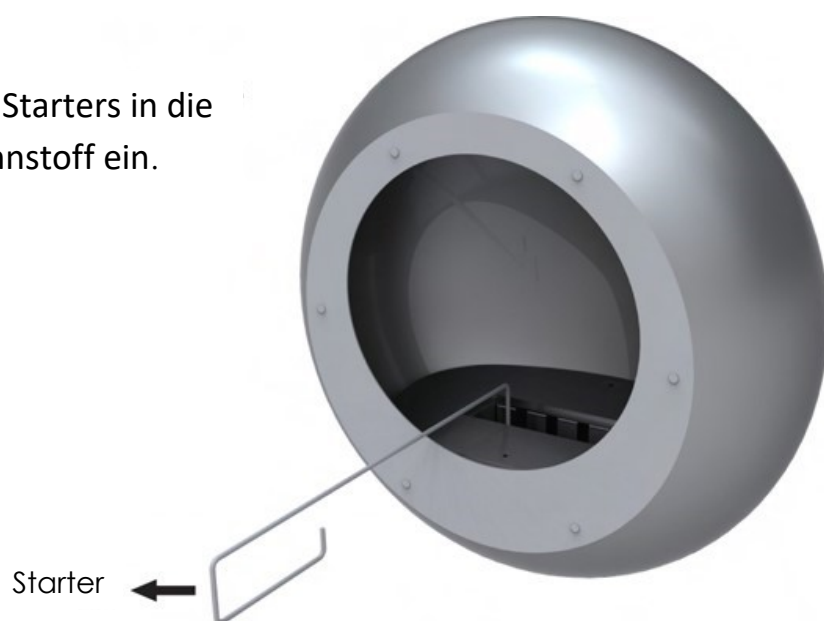

Kamin ↑ Öffnung: stellen Sie sicher, dass sich keine brennbaren Materialien im Umkreis von 1 Meter um die Öffnung befinden!

KAMIN ANZÜNDEN

3

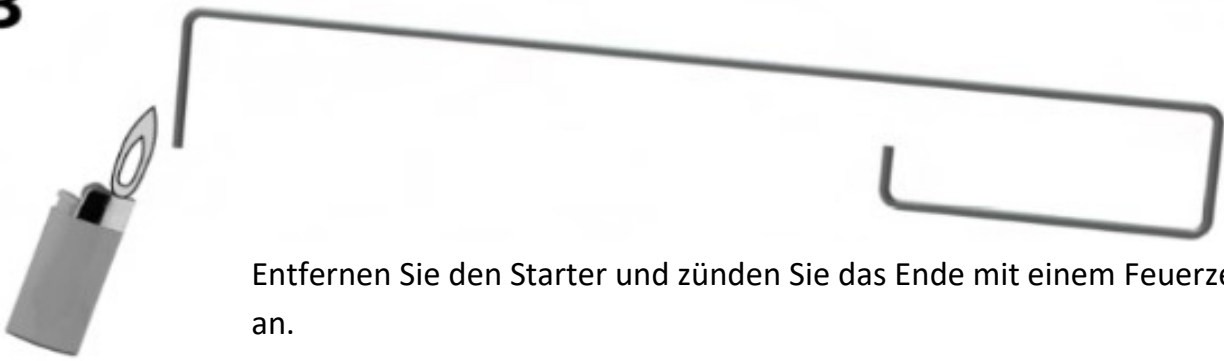

Entfernen Sie den Starter und zünden Sie das Ende mit einem Feuerzeug an.

4



Das Ende des Starters wird für einen kurzen Moment brennen.

5

Um die Flamme auszulöschen, setzen Sie das Ende des Starters in das Loch für den Schiebedeckel der Brennkammer und schieben Sie diesen ganz zu, bis die Flamme ausgeht.

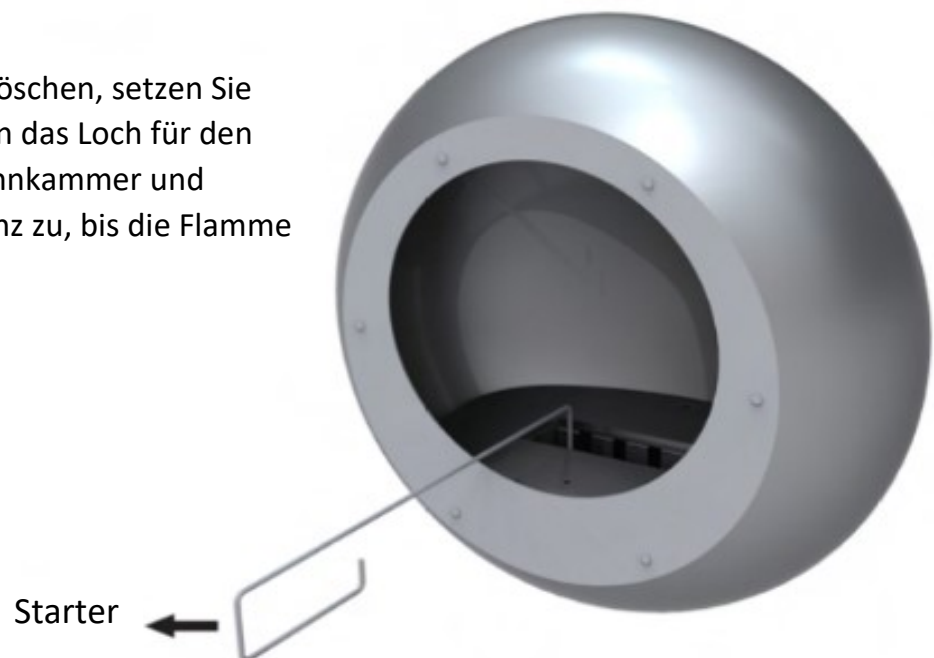

FEHLERBEHEBUNG UND TIPPS FÜR EINE OPTIMALE BEDIENUNG

- Die **erste Befüllung** wird länger dauern, da das Material (Keramikflies) im Brennstofftank den Brennstoff aufnimmt. Nachfolgendes Befüllen sollte schneller gehen. Bitte beachten Sie, dass Sie die Brennkammer nicht schneller befüllen, als das Innenmaterial den Brennstoff aufnehmen kann.
- Sollte das Feuer **nicht ausgehen**, wenn Sie das erste Mal den Schiebedeckel schließen, befolgen Sie bitte die folgenden Schritte und wiederholen Sie diese falls notwendig.
 - Prüfen sie, ob die Oberfläche unterhalb des Schiebedeckels sauber und frei von Hindernissen ist.
 - Benutzen Sie den Schiebedeckelgriff und schieben Sie den Deckel kraftvoll, indem Sie ihn fest nach unten drücken, mit einer schnellen Bewegung in die geschlossene Position. Falls die Flamme immer noch sichtbar ist, wiederholen Sie diesen Schritt noch einmal mit derselben kraftvollen und schnellen Bewegung, notfalls mehrfach hintereinander.
- **Niemals die Flamme ausblasen**, wenn sich der Schiebedeckel in einer offenen Position befindet.
- Wenn Sie nach einiger Zeit feststellen, dass der Schiebedeckel beim Zuschieben „**etwas klebrig**“ geworden ist, entfernen Sie den Schiebedeckel von dessen Gehäuse und reiben Sie die Unterseite mit der grünen Seite eines Scotch Bright Scheuerschwammes.
- Stellen Sie sicher, dass ihre Brennkammer immer sauber bleibt, besonders dessen Oberfläche, auf der der Schiebedeckel hin und hergleitet, und sorgen Sie dafür, dass jeweilige Brennstoff-Rückstände vor dem Gebrauch abgewischt werden.
 - **ALLE TEILE SOLLTEN VOR DER REINIGUNG KOMPLETT ABGEKÜHLT SEIN:**
 - Zum Abstauben, mit einem trockenen Tuch oder Schwamm abwischen.
 - Zur Reinigung des Edelstahls benutzen Sie bitte Bioethanol oder Acetone.
 - Stellen Sie sicher, dass sich der Schiebedeckel auf der Brennkammer nach der Reinigung korrekt schieben und vollkommen schließen lässt, und dass jegliche Überreste von Reinigungsprodukten komplett abgewischt wurden.

1

Um die Flamme zu regulieren, setzen Sie das Ende des Starters in das Loch für den Schiebedeckel der Brennkammer und schieben Sie diesen vor oder zurück, um die Größe der Flamme zu regulieren.

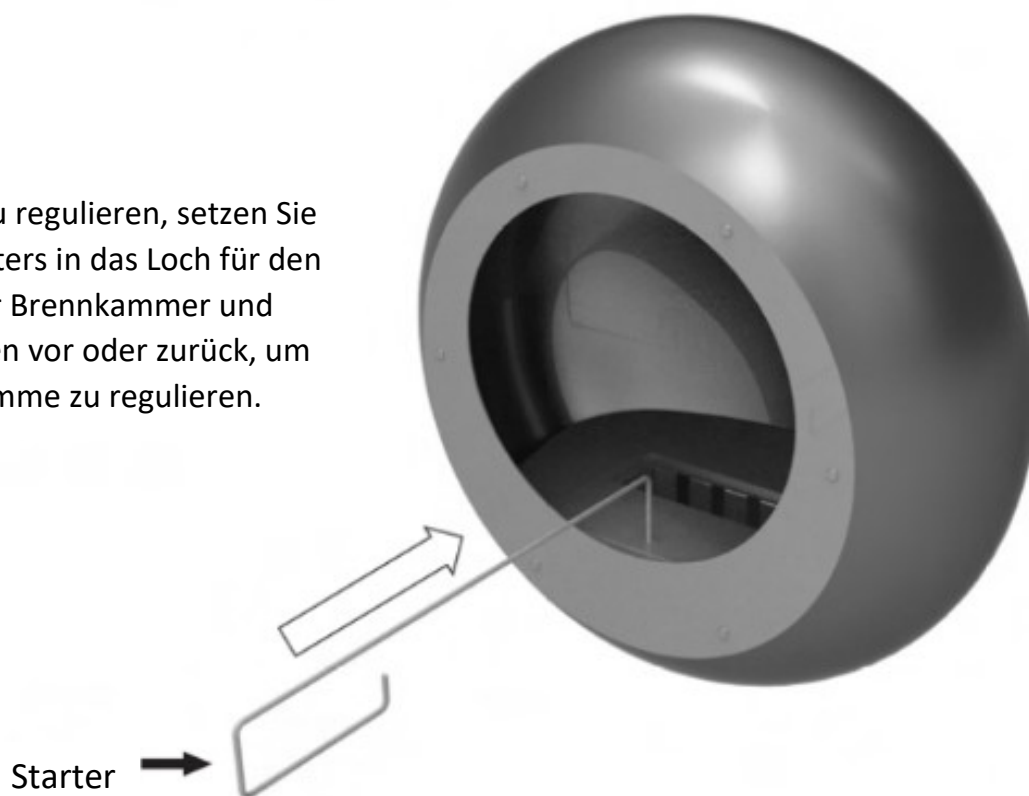

2

Um die Flamme auszulöschen, setzen Sie das Ende des Starters in das Loch für den Schiebedeckel der Brennkammer und schieben Sie diesen ganz zu, bis die Flamme ausgeht.

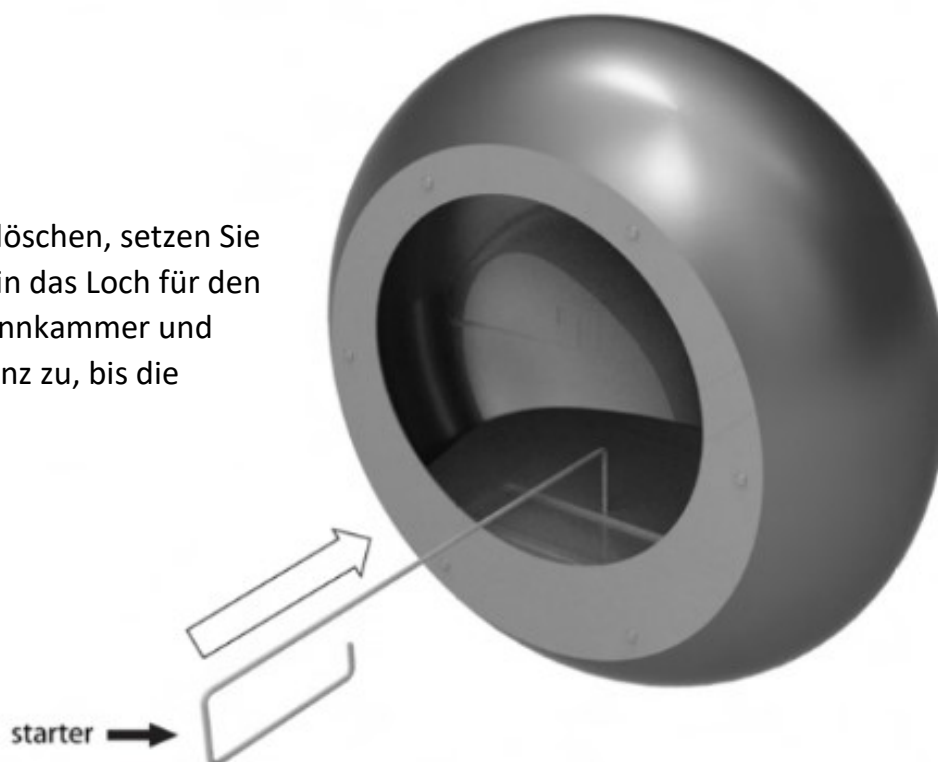

ZUM NACHFÜLLEN DES KAMINS

HINWEIS: Eine Überfüllung führt dazu, dass das Gerät mit höherer Temperatur brennt, was dazu führt, dass das Gerät nur schwer ausgeschaltet werden kann.

WICHTIG: Bitte stellen Sie sicher, dass der Brenner vor dem Befüllen mit Brennstoff aus dem Hauptgehäuse entfernt wird.

1

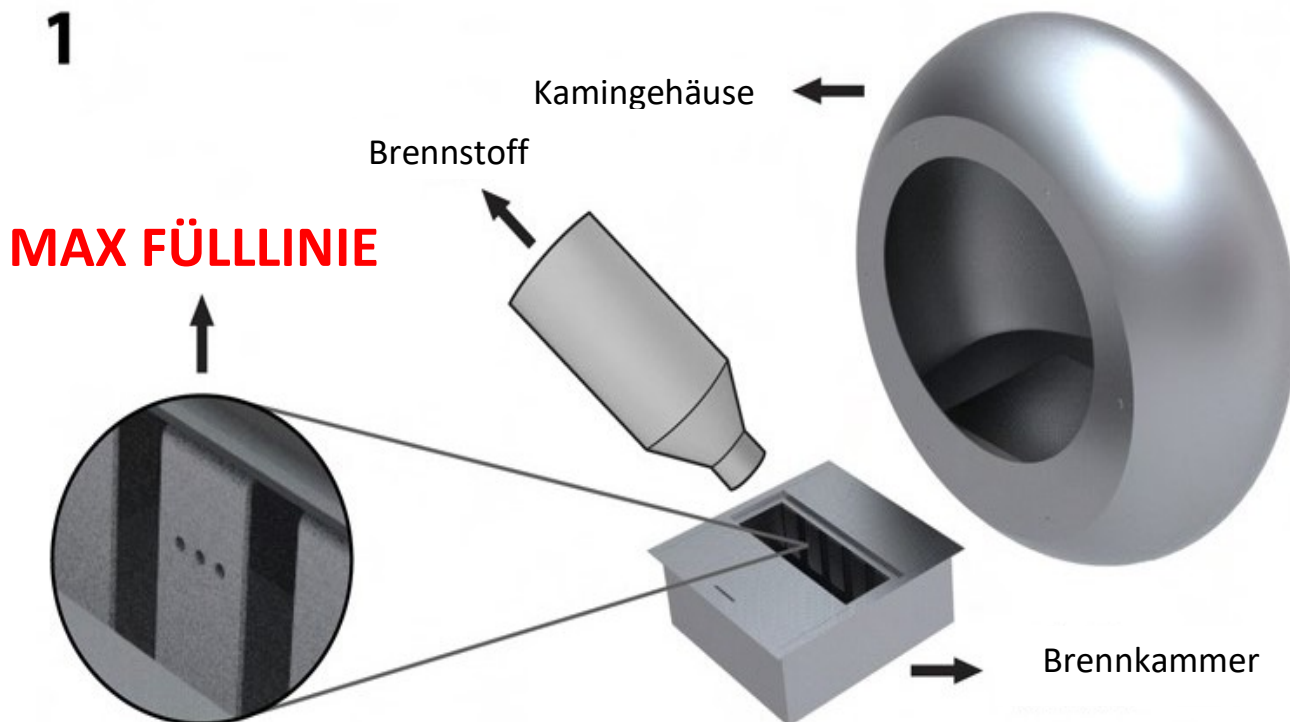

**NICHT FÜLLEN
WÄHREND DES BETRIEBS!**



**NICHT FÜLLEN
WENN HEISS!**

ACHTUNG

Warten Sie zum Nachfüllen mindestens 45 Minuten, bis der Brenner abgekühlt ist, nachdem die Flamme erloschen ist. Zum Befüllen nehmen Sie die Brennkammer vom Hauptgehäuse ab und schütten Brennstoff hinein. Füllen Sie bis zur Fülllinie von 1,5 Litern. Nach dem Befüllen setzen Sie die Brennkammer wieder in das Hauptgehäuse ein.

Brennstoffkapazität	Thermische Leistung kW	Heizt im Durchschnitt	Verbrauch	Brenndauer
1,5L	3,02	35m ²	0,39 L/H	3-5 Stunden

Um die Brennkammer zu füllen, nehmen Sie sie vom Hauptgehäuse ab und gießen Sie den Brennstoff in die Entlüftungsöffnung, wobei Sie darauf achten müssen, nichts zu verschütten. Füllen Sie die Brennkammer bis zur rot markierten Fülllinie mit nicht mehr als 1,5 l Brennstoff (3-5 Stunden Brenndauer). Wischen Sie nach dem Befüllen den verschütteten oder überschüssigen Brennstoff weg, bevor Sie die Brennkammer wieder in die Öffnung der Montageplatte einsetzen.

HINWEIS: Legen Sie nach dem Befüllen der Brennkammer den Brennstoffspender, mit dem sie befüllt wurde, und alle anderen Formen von Brennstoff oder brennbaren Gegenständen in sicherer Entfernung ab, bevor Sie mit dem Starten des Kamins fortfahren.

VORGEHENSWEISE BEI ÜBERFÜLLEM BRENNER:

Führen Sie im Falle einer versehentlichen Überfüllung des Brennstofftanks die folgenden Schritte aus:

- Zünden Sie die Brennkammer **NIEMALS**, wenn sie über die oben gezeigte „MAX“-Fülllinie hinaus gefüllt ist. Nehmen Sie die Brennkammer mit den Hebegriffen aus dem Gerät.
- Entleeren Sie den überschüssigen Brennstoff in einen geeigneten Behälter.
- Wischen Sie den überschüssigen Brennstoff, der beim Entleeren auf die Außenseite der Brennkammer getropft ist, ab und lassen Sie den restlichen Brennstoff verdampfen. Lassen Sie die Brennkammer 1 Stunde lang stehen.
- Setzen Sie die Brennkammer wieder in die Brennkammer ein.
- Zünden Sie die Brennkammer erst, wenn alle Brennstoffreste außerhalb der Brennkammer vollständig verdampft sind und der zum Befüllen verwendete Behälter versiegelt und in einen sicheren Abstand zur Brennkammer gebracht wurde.

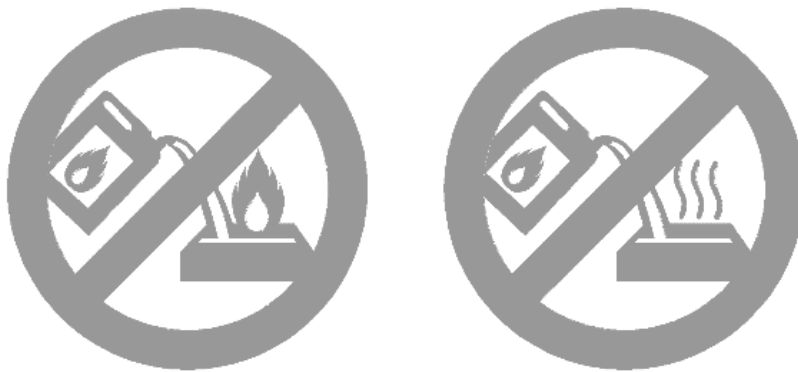

WARTUNG UND REGELMÄSSIGE WARTUNGEN

WICHTIG: Die mattschwarzen Modelle von Cocoon Fires sind nur für den Innenbereich geeignet.

1. Die regelmäßige Reinigung der Verbrennungsflächen von nicht entlüfteten dekorativen Geräten wird empfohlen, wie im Abschnitt FEHLERBEHEBUNG & TIPP FÜR DEN OPTIMALEN BETRIEB beschrieben.
2. Die Funktion der Schiebedeckel-Absperrvorrichtung sollte regelmäßig überprüft werden.
3. Vergewissern Sie sich, dass der Schiebedeckel der Brennkammer jedes Mal korrekt, leichtgängig und vollständig gleitet, bevor Sie die Brennkammer zünden.

Reinigung:

Stellen Sie sicher, dass der Kamin vor der Reinigung vollständig abgekühlt ist!

- **Schwarze Modelle:** Um Staub zu entfernen, wischen Sie mit einem trockenen Tuch. Es ist sehr wichtig, dass Sie niemals ein feuchtes Tuch oder eine Flüssigkeit zur Reinigung der mattschwarzen Teile verwenden.
- **Edelstahl-Modelle:** Um Staub zu entfernen, wischen Sie mit einem trockenen Tuch. Zur Reinigung von Edelstahlteilen Bio-Ethanol oder Aceton verwenden.

WARNUNG

1. Explosionsrisiko:
 - i) Benutzen Sie niemals Brennstoffe, welche nicht für den Gebrauch in dekorativen Kaminen ohne Rauchabzug vorgesehen sind. Benutzen Sie niemals Benzin.
 - ii) Befüllen Sie niemals den Brennstofftank Ihres dekorativen Kamins ohne Rauchabzug, während das Gerät in Betrieb oder heiß ist.
 - iii) Benutzen Sie niemals dekorative Kamine ohne Rauchabzug in Räumen oder Bereichen, wo brennbare Gase oder flammbare Dämpfe sind.
 - iv) Transportieren oder lagern Sie Ihren Brennstoff nie in einem anderen Behälter, als aus Metal oder Plastik, solange dieser:
 - A) für diesen spezifischen Brennstoff vorgesehen ist;
 - B) keine rote Farbe hat;
 - C) der Originalbehälter für diesen speziellen (Alkohol) Brennstoff ist.
2. Niemals Brennstoffe in Wohnzimmern oder im selben Raum wie das Gerät aufbewahren.
3. Aufgrund von hohen Oberflächentemperaturen sollten Sie Kinder, Kleidung und Möbelstücke vom Gerät fernhalten.
4. Gefahr von Luftverschmutzung in Innenräumen – Benutzen Sie dekorative Kamine ohne Rauchabzug nur in gut belüfteten Räumen und mit geöffneten Türen (zu angrenzenden Zimmern). **Niemals die Lüftungsöffnung zum Brennstofftank mit Holzscheiten oder irgendwelchen anderen Materialien verdecken! Diese dürfen höchstens drumherum platziert werden.**

Personen mit Atmungsschwierigkeiten sollten ihren Arzt aufsuchen, bevor sie einen dekorativen Kamin ohne Rauchabzug benutzen.
5. Benutzen Sie Ihren dekorativen Kamin ohne Rauchabzug niemals, um Wasser oder irgendetwas anderes zu kochen.
6. **Nicht in Zimmern mit Sauerstofftanks benutzen!**



Patent beantragt

info@cocoonfires.com
www.cocoonfires.com ®