



!!! WARUNKIEM OTRZYMANIA GWARANCJI
jest rejestracja produktu na stronie www.kratki.com

GAZOWY OGRZEWACZ OGRODOWY
PATIO SLIM LIGHT PALNIK CERAMICZNY (PATIO/SLC) 

instrukcja obsługi i montażu

GARDEN GAS HEATER PATIO SLC 
Installation and operating instructions (EN)

ESTUFA EXTERIOR DE GAS/ PATIO MINI/ PATIO SLCCarta de garantía (ES) 

GARTENGASHEIZGERÄT PATIO SLC 
Bedienungs- und Montageanweisung (DE)

Informacja dla instalatora: Zostawić instrukcję razem z urządzeniem.

Informacja dla właściciela (nabywcy): Zachowaj instrukcję dla przyszłych potrzeb.

Information for the installer: Keep the manual with your device.

Information for the owner (buyer): Keep the manual for your future needs.

Información para el instalador: Deje el manual junto al aparato.

Información para el propietario (comprador): Conserve el manual para futuras consultas.

Informationen für den Installateur: Lassen Sie die Anleitung beim Gerät.

Informationen für den Eigentümer (Käufer): Bewahren Sie die Anleitung zum späteren Nachschlagen auf.





UWAGA

GORĄCA SZYBA MOŻE POWODOWAĆ OPARZENIA

NIE DOTYKAJ SZYB PRZED ICH WYCHŁODZENIEM

**NIGDY NIE POZOSTAWIAJ DZIECI I INNYCH OSÓB
NIEŚWIADOMYCH W POBLIŻU PRACUJĄCEGO URZĄDZENIA**

UWAGA!

URZĄDZENIE JEST GORĄCE W TRAKCIE PRACY!

W WYNIKU KONTAKTU Z GORĄCYMI POWIERZCHNIAMI URZĄDZENIA, MOGĄ WYSTĄPIĆ POPARZENIA. DZIECI, OSOBY STARSZE (LUB INNE OSOBY WYMAGAJĄCE OPIEKI), ZWIERZĘTA, ODEŻ, ŁATWOPALNE MEBLE, CZY JAKIEKOLWIEK PALIWA LUB INNE MATERIAŁY ŁATWOPALNE POWINNY ZNAJDOWAĆ SIĘ Z DALA OD URZĄDZENIA.

PAMIĘTAJ ABY ZADBAĆ O KONSERWACJĘ URZĄDZENIA ZGODNIE Z ZALECENIAMI NINIEJSZEJ INSTRUKCJI!

Przeczytaj instrukcję do końca i udostępnij ją każdemu ewentualnemu użytkownikowi urządzenia zanim podejmie się jego obsługi.

Jakiegolwiek modyfikacje urządzenia są całkowicie zabronione. Nigdy nie próbuj przerabiać urządzenia lub jego jakiegokolwiek części. Wszelkie zmiany lub modyfikacje skutkują natychmiastową utratą gwarancji oraz utratą ważności wszelkich certyfikatów urządzenia.

Urządzenie musi być zainstalowane i serwisowane wyłącznie przez wykwalifikowanego instalatora.

Dziękujemy Państwu za zakup gazowego ogrzewacza ogrodowego. To urządzenie zostało zaprojektowane z myślą o Państwa bezpieczeństwie i komforcie. Wyrażamy pewność, że będą Państwo zadowoleni ze swojego wyboru ze względu na zaangażowanie jakie włożyliśmy w pracę nad projektem i produkcją tego urządzenia. Przed instalacją i użytkowaniem, prosimy o dokładne zapoznanie się z niniejszą instrukcją. Jeśli mają Państwo jakieś pytania lub zastrzeżenia, prosimy o kontakt z naszym działem technicznym. Wszelkie dodatkowe informacje są dostępne na naszej stronie internetowej www.kratki.com.

Kratki.pl Marek Bał jest znanym i cenionym producentem urządzeń grzewczych zarówno na rynku polskim jak i europejskim. Nasze produkty wykonywane są w oparciu o restrykcyjne normy. Każdy wyprodukowany przez firmę ogrzewacz ogrodowy poddawany jest zakładowej kontroli jakości, podczas której przechodzi rygorystyczne testy bezpieczeństwa. Wykorzystanie w produkcji materiału najwyższej jakości gwarantuje ostatecznemu użytkownikowi sprawne i niezawodne funkcjonowanie urządzenia. W niniejszej instrukcji zawarto wszelkie informacje niezbędne do prawidłowego podłączenia, eksploatacji i konserwacji wolnostojącego ogrzewacza ogrodowego zasilanego gazem.

Ogrzewacz ogrodowy zasilany paliwem gazowym jest urządzeniem otwartym, bez systemu odprowadzania spalin, przeznaczonym do ogrzewania powierzchni odkrytych i/lub wentylowanych. Bardzo niskie współczynniki emisyjne gwarantują bezpieczeństwo nawet przy użytkowaniu na niedużych, wentylowanych powierzchniach zakrytych. Ogrzewacz spełnia restrykcyjne wymagania dyrektyw europejskich, dotyczące bezpieczeństwa, środowiska. Urządzenie zostało zaprojektowane i przebadane zgodnie z PN-EN 14543:2017-09 *Wymagania dotyczące urządzeń spalających skroplone gazy węglowodorowe* (Wymagania dla urządzeń przeznaczonych do zasilania skroplonym gazem węglowodorowym. Tarasowe ogrzewacze parasolowe. Ogrzewacze promiennikowe bez odprowadzenia spalin do stosowania w przestrzeniach otwartych lub dobrze wentylowanych. Przed instalacją i użytkowaniem zapoznaj się z niniejszą instrukcją. Informacje w niej zawarte pozwolą na bezawaryjne użytkowanie urządzenia. Instrukcja powinna być zachowana na cały okres użytkowania urządzenia.

Gazowy ogrzewacz ogrodowy PATIO SLC został zaprojektowany do zasilania propanem lub mieszaniną gazów propan butan. Urządzenie to jest dostępne w kilku wersjach w zależności od preferencji klienta co do wyglądu zewnętrznego, typu przeszklenia czy też sposobu przemieszczania urządzenia. Niezależnie od wersji, ogrzewacz PATIO jest wyposażony w całkowicie bezpieczny, zaawansowany system sterowania gazem.

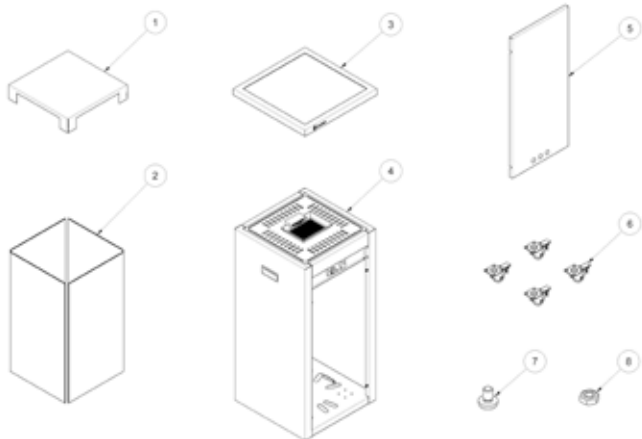

Pozycja / Quantity	Opis / Description	Ilość / Quantity
1	Zadaszenie	1
2	Przeszklenie	4
3	Maskownica	1
4	Puszka ogrzewacza gazowego	1
5	Drzwi	1
6	Kółka	4
7	Śruba	16
8	Nakrętka	16

	Jednostka	Kategoria urządzenia					
		I _{3P(30)}	I _{3P(37)}	I _{3P(50)}	I _{3B/P(30)}	I _{3B/P(37)}	I _{3B/P(50)}
Kraje przeznaczenia	-	FI, NL, RO	BE, CH, CZ, ES, FR, GB, GR, HR, IE, IT, LT, NL, PL, PT, SI, SK	AT, CH, DE, NL, SK	BE, CY, DK, EE, FR, GB, GR, HU, HR, IT, LT, NL, NO, RO, SE, SI, SK, TR	PL	AT, CH, DE, FR, SK
Gaz odniesienia	-	G31			G30		
Nominalne ciśnienie przyłączeniowe	[mbar]	30	37	50	30	37	50
Ciśnienie gazu na palnik dla obciążenia nominalnego (maksymalnego)		30	37	50	30	37	50
Nominalne (maksymalne) obciążenie cieplne, wg H _i		8,2					
Minimalne obciążenie cieplne, wg H _i		4,0	4,4	4,7	4,4	4,8	5,0
Dysza gazowa Oznaczenie	[mm]	1,60 LPG 1,60	1,45 LPG 1,45	1,35 LPG 1,35	1,45 LPG 1,45	1,35 LPG 1,35	1,25 LPG 1,25

Dane producenta:
Dane teleadresowe:

Kratki.pl Marek Bał
Kratki.pl Marek Bał
ul. Gombrowicza 4, 26-660 Wsola, Polska
tel. +48 48 384 44 88
fax +48 48 384 44 88
www.kratki.com

Norma europejska

EN 14543:2017-09

INSTALACJA

OGRZEWACZ TEN MUSI BYĆ ZAINSTALOWANY I/LUB SERWISOWANY PRZEZ WYKWALIFIKOWANEGO SPECJALISTĘ. NIE PODEJMUJ SIĘ PRÓBY MODYFIKOWANIA KONSTRUKCJI URZĄDZENIA LUB JEGO KOMPONENTÓW. JAKAKOLWIEK MODYFIKACJA SPOWODUJE NATYCHMIASTOWĄ UTRATĘ GWARANCJI I CERTYFIKATÓW.

UWAGA: UCHYLENIE SIĘ OD ZALECEŃ NINIEJSZEJ INSTRUKCJI W ODNIESIENIU DO INSTALACJI, OBSŁUGI LUB UCHYLENIE SIĘ OD ZALECEŃ DOTYCZĄCYCH DOZWOLONYCH CZĘŚCI I AKCESORIÓW DLA TEGO URZĄDZENIA MOŻE SKUTKOWAĆ POWAŻNYMI URAZAMI LUB USZKODZENIEM MIENIA.

URZĄDZENIE TO ZOSTAŁO ZAPROJEKTOWANE ZGODNIE Z ZALECENIAMI RESTRYKCYJNYCH NORM BEZPIECZEŃSTWA ORAZ ZOSTAŁO PRZEBADANE I CERTYFIKOWANE PRZEZ NOTYFIKOWANĄ JEDNOSTKĘ WG PN-EN 14543:2017-09.

OGÓLNE INFORMACJE

WAŻNE: ZACHOWAJ TĘ INSTRUKCJĘ!

Jest ważne, aby okresowo sprawdzać poprawność funkcjonowania oraz integralność poszczególnych podzespołów systemu sterowania gazem, a także elementy konstrukcyjne oraz szyby pod kątem jakichkolwiek uszkodzeń. Bardzo ważne jest, aby system sterowania gazem pozostawał nienaruszony i wolny od jakichkolwiek uszkodzeń. Serwisu urządzenia może dokonywać jedynie wykwalifikowany serwisant posiadający odpowiednie uprawnienia. Nieprzestrzeganie tych zasad może skutkować poważnym ubytkiem na zdrowiu, a nawet śmiercią oraz uszkodzeniem mienia.

Instalacja i użytkowanie musi przebiegać według obowiązującego w danym kraju prawa budowlanego. Twój autoryzowany sprzedawca może pomóc Ci ustalić jakie środki bezpieczeństwa należy zachować podczas instalacji czy użytkowania urządzenia. W niektórych przypadkach może zaistnieć konieczność zdobycia zezwolenia na instalację lub eksploatację takiego urządzenia. Zawsze konsultuj się z autoryzowanym sprzedawcą lub inspektorem budowlanym w celu ustalenia jakie regulacje dotyczą użytkowania i/lub instalacji urządzenia w Twojej okolicy. W przypadku braku zapisów regulujących instalację i użytkowanie, należy bezwzględnie stosować się do zaleceń z instrukcji oraz kodeksu bezpieczeństwa pożarowego.

Nie należy włączać urządzenia, jeśli którykolwiek z jego elementów został wcześniej zdemontowany, uszkodzony lub zniszczony. Przed ponownym użyciem, należy bezwzględnie wymienić brakującą lub uszkodzoną część oryginalnym zamiennikiem wskazanym przez producenta.

Jeżeli doszło do zalania urządzenia, a zwłaszcza, elementów systemu sterowania gazem lub palnika, należy wyłączyć urządzenie i skonsultować się z działem technicznym lub wykwalifikowanym serwisantem w celu sprawdzenia czy ponowne użytkowanie będzie wymagało wymiany, któregośkolwiek z elementów systemu.

INFORMACJE DOTYCZĄCE BEZPIECZEŃSTWA

Urządzenie wyłącznie do użytku zewnętrznego lub w przestrzeniach dobrze wentylowanych! Przestrzeń dobrze wentylowana musi mieć odsłonięte 25% powierzchni. Powierzchnia ta wyznaczana jest na podstawie sumy powierzchni ścian danej przestrzeni użytkowej.

Ze względu na możliwość występowania wysokich temperatur, zwłaszcza na szybach urządzenia, wszelkie materiały łatwopalne powinny być zlokalizowane w bezpiecznej odległości od urządzenia. Dzieci osoby starsze oraz inne osoby nieświadome powinny zostać poinformowane i ostrzeżone o możliwości występowania wysokich temperatur na urządzeniu w trakcie jego pracy i zaraz po jego wygaszeniu oraz powinny unikać kontaktu z urządzeniem, aby zapobiec oparzeniom i zapłonowi odzieży.

Małe dzieci, niemowlęta, osoby niedołążne i inne osoby wymagające szczególnej uwagi, przebywające w przestrzeni urządzenia powinny być objęte szczególnym nadzorem. Osoby te mogą być szczególnie narażone na przypadkowy kontakt z urządzeniem. W razie potrzeby, aby ograniczyć dostęp do urządzenia, należy rozważyć zastosowanie barierek ochronnych.

NIGDY NIE ZASŁANIAJ OTWORÓW WENTYLACYJNYCH POMIESZCZENIA NA BUTLĘ!

Nie należy uderzać ani opierać się o żadne elementy urządzenia, zwłaszcza szyby.

UWAGA: Szyby w urządzeniu nie mogą być zastąpione innymi szybami niż tymi dostarczonymi przez producenta lub przez niego zalecanymi.

Należy używać wyłącznie typu gazu i typu butli gazowej określonych przez producenta. W przypadku silnego, gwałtownego wiatru należy zabezpieczyć urządzenie przed przewróceniem się.

Pod żadnym pozorem nie wolno stosować paliw stałych (drewno, papier, węgiel, etc.) w tym urządzeniu.

STANOWCZO ZABRANIA SIĘ używania jakichkolwiek paliw ciekłych lub innych materiałów łatwopalnych do rozpalania urządzenia!

By uniknąć wypadków nie zaleca się zezwalania na używanie urządzenia osobom niezaznajomionym z obsługą urządzenia. Dla bezpieczeństwa, zawsze używaj rękawiczek i gogli przy pracach konserwacyjnych. Zawsze upewnij się, że dopływ gazu jest odcięty przed kontrolą, serwisem lub czyszczeniem urządzenia.

Gazowy ogrzewacz ogrodowy PATIO SLC został zaprojektowany z myślą o Państwie wygodzie. Urządzenie jest wyposażone w nowoczesny system sterowania gazem zabezpieczającym przed niekontrolowanym wyciekami gazu.

ELEMENTY ZESTAWU – PIERWSZE ODPAKOWANIE ZAKUPIONEGO OGRZEWACZA

Jeśli podczas kontroli przesyłki zauważone zostaną jakiegokolwiek uszkodzenia lub braki, skontaktuj się ze swoim autoryzowanym sprzedawcą.

Prosimy o upewnienie się, że wszystkie elementy zestawu nie uległy uszkodzeniu w trakcie transportu. Kontrola powinna mieć miejsce w obecności dostawcy. Zakupiony ogrzewacz powinien zawierać kompletny zestaw przyłączeniowy do butli z gazem.

Elementu zestawu:

- Instrukcja montażu i obsługi urządzenia.
- Ogrzewacz gazowy PATIO SLC
- Kompletny, gotowy do użycia palnik wraz z pełnym systemem kontroli sterowania gazem uzbrojonym w sterownik MERTIK MAXITROL GV32.
- Kompletny przewód gazowy z reduktorem i zaworem bezpieczeństwa przeciw przechyłowym.
- Zestaw szyb, w zależności od wariantu (komplet 5 szyb lub komplet 4 szyb)
- Elementy zadaszające, w zależności od wariantu (4 naroża montażowe lub pełne zadaszenie blaszane)

INSTALACJA – WPROWADZENIE

Podłączenie ogrzewacza do butli z gazem płynnym oraz jego regulację i sprawdzenie szczelności instalacji, powinien wykonać wyłącznie uprawniony instalator urządzeń gazowych lub technik autoryzowanego zakładu serwisowego, zgodnie z obowiązującymi przepisami, co powinno być potwierdzone na karcie gwarancyjnej wyrobu. Brak takiego potwierdzenia unieważnia gwarancję!

INSTALACJA URZĄDZENIA I PRZECHOWYWANIE BUTLI POWINNY BYĆ ZGODNE Z OBOWIĄZUJĄCYMI PRZEPISAMI**NIGDY NIE UŻYWAJ ŻADNYCH CZĘŚCI ZAMIENNYCH, KTÓRE NIE SĄ DOSTARCZONE LUB ZALECANE PRZEZ PRODUCENTA.**

Urządzenie posiada otwartą komorę spalania bez opcji podłączenia go do przewodu kominowego. Ogrzewacz PATIO SLC jest sprzedawany z preinstalowanym systemem kontroli sterowania gazem, jednak przed pierwszym użyciem zaleca się skontrolowanie szczelności układu ze względu na możliwość jego rozszczelnienia w transporcie. Wszelkie instrukcje dotyczące prawidłowego podłączenia systemu, instalacji ścian, drzwi oraz przeszklenia znajdują Państwo poniżej w dalszej części instrukcji.

UWAGI ODNOŚNIE PRZEMIESZCZANIA URZĄDZENIA:

To urządzenie jest zaprojektowane do łatwego przemieszczania. Przed przemieszczeniem ogrzewacza, upewnij się, że dopływ gazu został odcięty, a wąż został odłączony od butli. Przemieszczanie urządzenia, gdy jest ono w trakcie pracy jest surowo zabronione.

Wszelkie europejskie butle gazowe do 11 kg wagi i nie szersze niż 33 cm oraz nie wyższe niż 65 cm są kompatybilne z tym urządzeniem.

ZASADY INSTALACYJNE

Instalacja powinna być przeprowadzona zgodnie z wymogami prawa obowiązującego na terenie danego kraju lub regionu. W razie braku takich przepisów, należy stosować się do zasad zawartych w tej instrukcji oraz zasad bezpieczeństwa przeciwpożarowego.

To urządzenie zostało przebadane pod kątem jakości i bezpieczeństwa oraz certyfikowane przez notyfikowany instytut.

UWAGA!

Ogrzewacz jest przystosowany do pracy z butlą gazową 11kg przeznaczoną do magazynowania mieszaniny gazów propan, propan – butan. Elastyczny przewód przyłączeniowy powinien być przeznaczony do gazu płynnego!

Urządzenie jest sprzedawane z kompletną automatyką i przewodami łączącymi palnik główny i kontrolny ze sterownikiem. Nie należy używać zamiennych elementów systemu innych niż zainstalowane lub dostarczane przez producenta.

WYBÓR MIEJSCA POŁOŻENIA OGRZEWCZA OGRODOWEGO PATIO SLC

Gazowy ogrzewacz PATIO SLC jest urządzeniem mobilnym, zdolnym do przemieszczania się w dowolnie wybrane miejsce. Istnieją jednak ograniczenia, do których bezwzględnie należy się stosować. Urządzenie ze względu na możliwość występowania wysokich temperatur na jego zewnętrznych powierzchniach, zwłaszcza szybach należy trzymać z dala od materiałów łatwopalnych, a także ze względu na otwartą komorę spalania bez możliwości podłączenia do przewodów kominowych, powinno być użytkowane w otwartych przestrzeniach lub w pomieszczeniach dobrze wentylowanych. **BEZWZGLĘDNIIE ZABRONIONE JEST** ustawianie urządzenia w innym niż pionowym ułożeniu.

Wskazówki dotyczące prawidłowej i bezpiecznej instalacji urządzenia:

- Podłącz reduktor do butli z płynnym gazem, tak aby zawór zabezpieczający przed przechyłem znajdował się w pozycji pionowej. Podłączenie go w inny sposób może skutkować blokowaniem dopływu gazu do urządzenia. W tym celu użyj odpowiednich narzędzi. Dokręcenie reduktora ręcznie jest niewystarczające i może skutkować wyciekami gazu. Wymiana i/lub podłączenie butli powinno mieć miejsce w miejscach dobrze wentylowanych.
- Pamiętaj aby przed podłączeniem reduktora upewnić się, że gumowe uszczelki znajdują się na swoim miejscu i nie są uszkodzone. Jeśli tak nie jest, urządzenie nie może być używane do chwili wymiany uszczelki.
- Pamiętaj, że butla z gazem powinna stać zawsze w pozycji pionowej, a przewód łączący butlę z palnikiem powinien być ułożony w taki sposób by nie wchodził w kontakt z ostrymi przedmiotami lub krawędziami, a także gorącymi elementami palnika.
- Sprawdź poprawność i szczelność zainstalowanego systemu kontroli sterowania gazem oraz całego układu gazowego urządzenia. W tym celu możesz użyć wody z mydłem lub dedykowanego rozpylacza do wykrywania wycieków gazu. Aby sprawdzić szczelność pokryj wodą z mydłem lub rozpylaczem wszelkie łączenia (**butla-reduktor, reduktor – zawór zabezpieczający przed przechyłem, zawór zabezpieczający przed przechyłem - wąż gazowy, wąż gazowy – regulator przepływu gazu, regulator przepływu gazu – przewód doprowadzający, przewód doprowadzający – palnik**) pomiędzy butlą, a regulatorem przepływu gazu oraz te za nim, a następnie rozpal urządzenie, tak aby gaz wypełnił również odcinek od regulatora przepływu gazu do dysz palnika. Jeśli na łączeniach pojawią się pęcherzyki, oznaczać to będzie, że w tym miejscu znajduje się nieszczelność.
- Zdejmij szyby zgodnie z instrukcjami znajdującymi się na stronie 19, ułóż równomiernie elementy ozdobne na palniku zgodnie z grafiką (rys. 6), po czym zainstaluj je ponownie.

UWAGA: Bezpieczne odległości od materiałów łatwopalnych, które należy zachować zgodnie ze wskazaniami niniejszej instrukcji zostały ustalone na podstawie testów bezpieczeństwa. Materiałami łatwopalnymi możemy nazwać wszystko co może się zapalić, a więc papier, drewno, wszelkiego rodzaju paliwa, plastik, odzież itp. Wyznaczona przestrzeń nie jest ograniczona przez materiały niepalne, ale dotyczy też materiałów łatwopalnych znajdujących się bezpośrednio za przedmiotami niepalnymi, narażonymi na kontakt z urządzeniem.

Jeśli nie jesteś pewny co do charakteru palności jakiegokolwiek materiału w obrębie urządzenia, skonsultuj się z przedstawicielami straży pożarnej.

Pamiętaj, że materiały ognioodporne uważa się za palne pomimo swojej ognioodporności. Mogą być trudne w podpaleniu, ale również się palą.



Rys. Koła obrotowe ułatwiające transport urządzenia

W celu przemieszczenia zaleca się demontaż szyb, następnie należy lekko unieść urządzenie.

MONTAŻ KÓLEK

Przed przystąpieniem do użytkowania z ogrzewacza gazowego PATIO SLC wymagany jest samodzielny montaż zespołu kół. Przygotuj wszystkie niezbędne elementy (4 sztuki kół, 16 sztuk, śrub, 16 sztuk nakrętek) następnie postępuj według zamieszczonej poniżej instrukcji:

1. Umieść ogrzewacz gazowy by mieć swobodny dostęp do wnętrza urządzenia oraz jego dolnej części

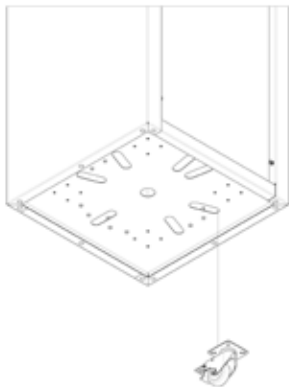

2. Spozycjonuj kółko względem otworów w dolnej części urządzenia.

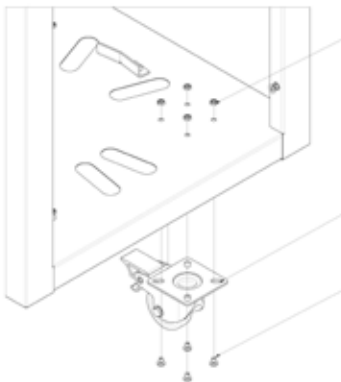

3. Przelóż śruby (3) najpierw przez otwory montażowe znajdujące się w podstawie kółka (2), a następnie osadź je w otworach w dolnej części urządzenia. Całość zabezpiecz od środka nakrętkami (1).

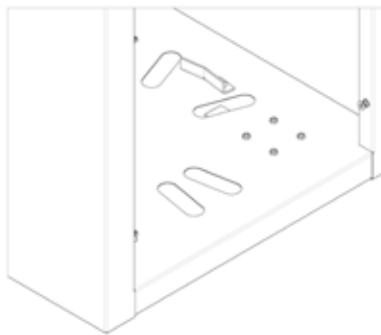

4. Powtórz wszystkie kroki dla każdego z zespołów.

WYMOGI DOTYCZĄCE PRZESTRZENI WOKÓŁ OGRZEWACZA WOLNEJ OD MATERIAŁÓW ŁATWOPALNYCH

Gazowy ogrzewacz PATIO SLC został przebadany i dopuszczony do ogrzewania przestrzeni otwartych lub dobrze wentylowanych z zastrzeżeniem zachowania bezpiecznych odległości od materiałów łatwopalnych, jak zostało to pokazane na schematach poniżej.

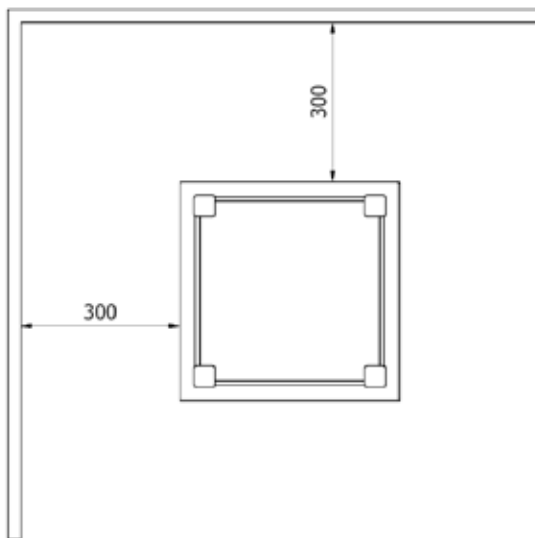

Rys. Minimalna wolna przestrzeń od materiałów/przedmiotów łatwopalnych

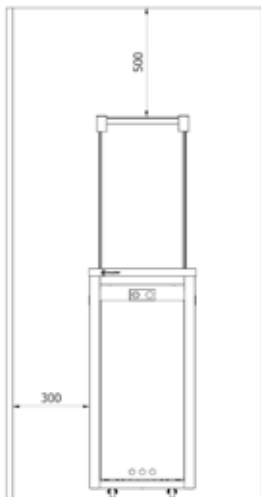

Rys. Minimalna wolna przestrzeń od materiałów/przedmiotów łatwopalnych

Przeźrenie wskazana (rys. 4.) jest minimalną wolną przestrzenią od materiałów łatwopalnych, chyba, że zostanie to zniesione innym zapisem. Niezachowanie powyższych odstępów (wolnej przestrzeni) może skutkować pożarem.

UWAGA!

Bezwzględnie zabrania się używania ogrzewacza na otwartej przestrzeni w trakcie opadów atmosferycznych.

Przechowywanie ogrzewacza na zewnątrz budynku jest dozwolone wyłącznie przy zakryciu go dedykowanym, przeciwdeszczowym pokrowcem.

w innym wypadku ogrzewacz powinien znajdować się w takim miejscu, w którym zabezpieczony jest przed zalaniem i wpływem niskich temperatur.

Urządzenie znajdujące się w stanie spoczynku powinno być bezwzględnie odcięte od dopływu gazu. (zawór gazu w pozycji zamkniętej), wszystkie hamulce powinny być zablokowane, a urządzenie zabezpieczone przed możliwością upadku. Jeśli nie ma możliwości zabezpieczenia urządzenia przed przewróceniem się na czas pozostawienia go bez uwagi, butlę z gazem należy odłączyć i pozostawić ją w bezpiecznym miejscu.

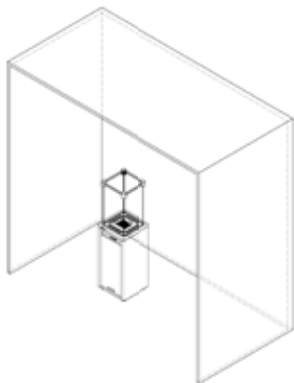

UŻYWANIE TEGO URZĄDZENIA W OBSZARACH ZAMKNIĘTYCH JEST NIEBEZPIECZNE I JEST ZABRONIONE

- DO UŻYTKU NA ZEWNĄTRZ LUB W DOBRZE WENTYLOWANEJ PRZESTRZENI
- DOBRZE WENTYLOWANA PRZESTRZEŃ MUSI MIEĆ MINIMUM 25% OTWARTYCH POWIERZCHNI ŚCIAN
- POWIERZCHNIA ŚCIAN LICZONA JEST JAKO SUMA POWIERZCHNI WSZYSTKICH ŚCIAN I SUFIT

UŁOŻENIE KAMIENI OZDOBNYCH NA PALNIKU

WŁAŚCIWA INSTALACJA KAMIENI OZDOBNYCH NA OGRZEWACZU PATIO SLC

Producent zaleca używanie elementów dekoracyjnych dostarczonych wraz z urządzeniem lub będących w ofercie firmy. Firma Kratki.pl Marek Bal nie ponosi odpowiedzialności za uszkodzenia wynikające z używania elementów dekoracyjnych, innych niż zalecane.

Jeśli elementy dekoracyjne nie zostały zainstalowane przed pierwszą instalacją, w celu ich instalacji należy zdjąć ściany boczne i szyby urządzenia, tak jak zostało to pokazane rys. 6



Rys. Prawidłowe rozłożenie kamieni ozdobnych na palniku.

WARIANT Z ZADZASZENIEM BLASZANYM

Krok 1. Aby zdjąć drzwiczki należy unieść je lekko do góry, a następnie przyciągając je do siebie.

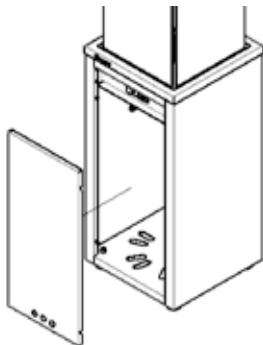

Krok 2. Zdejmij blaszaną pokrywę, a następnie zdejmij maskownicę ścian bocznych.

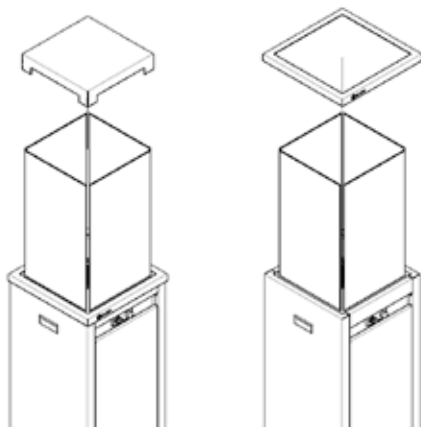

Krok 3. Zdejmij szyby.

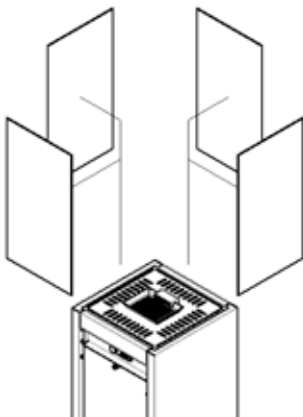

PIERWSZE URUCHOMIENIE

Przed pierwszym użyciem upewnij się, że wszystkie połączenia indywidualnych elementów systemu zostały wykonane zgodnie z zaleceniami zawartymi w instrukcji. Niewłaściwe podłączenie systemu sterowania gazem może skutkować jego uszkodzeniem.

Przez pierwsze kilka rozpaleń może być wyczuwalny specyficzny zapach, utrzymujący się nawet przez kilka godzin po użytkowaniu urządzenia. To zjawisko jest związane z wypalaniem się farby. Zwierzęta mogą być szczególnie wrażliwe na zapachy wydzielane w trakcie dopalania się farby. Aby przyspieszyć ten proces zaleca się wygrzanie urządzenia na maksymalnej wielkości płomienia przez kilka godzin.

INSTALACJA SYSTEMU STEROWANIA GAZEM

UWAGA!!!

To urządzenie wraz z systemem sterowania gazem może być zainstalowane wyłącznie na ustawieniach fabrycznych.

PODŁĄCZANIE URZĄDZENIA DO ŹRÓDŁA GAZU (BUTLI)

Należy podłączyć reduktor do butli upewniając się, że uszczelki są na swoim miejscu (Patrz schemat

UWAGA!!!

Poszczególne elementy systemu sterowania gazem powinny być zainstalowane zgodnie z zaleceniami niniejszej instrukcji.

Urządzenie może pracować wyłącznie z automatyką dostarczoną razem z urządzeniem. Połączenia poszczególnych elementów systemu zostały wykonane w taki sposób, aby zapobiec ich niewłaściwemu podłączeniu.

OSTRZEŻENIE! Urządzenie jest wyposażone w bardzo czuły zawór zabezpieczający przed przechyłem. Drżenie podłoża lub samego urządzenia w wyniku uderzenia lub innych sił może spowodować odcięcie dopływu gazu do urządzenia, a tym samym jego wyłączenie. Jeśli zauważysz, że urządzenie nie pali się, natychmiast obróć pokrętkę do pozycji zamkniętej zgodnie z ruchem wskazówek zegara i zgodnie z instrukcjami w części „Rozpalanie urządzenia”.

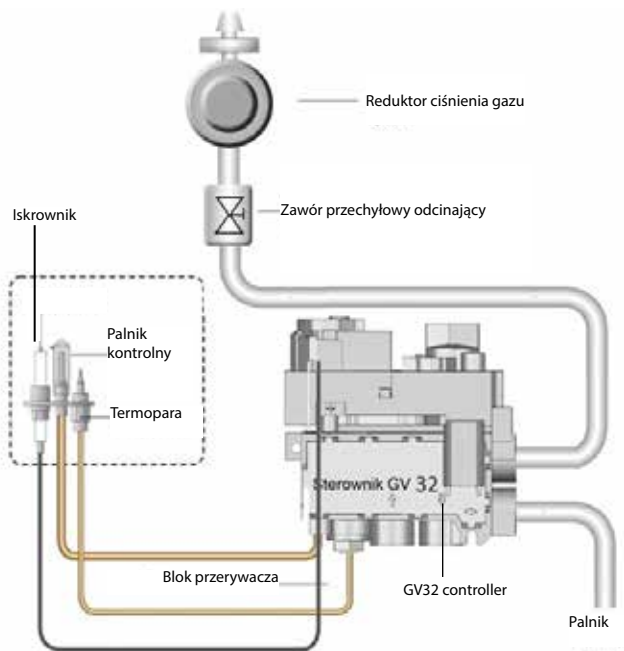

Rys. Schemat podłączenia systemu ręcznego sterowania gazem GV32.

powyżej), jeśli uszczelki są sparciałe bądź uszkodzone lub jeśli, któreś z nich brakuje, nie można używać urządzenia do momentu wymiany uszczelek. Zawór zabezpieczający przed przechyłem musi pozostać w takiej pozycji w jakiej jest zainstalowany fabrycznie. Podłączenie zaworu w innej pozycji skutkuje zamknięciem dopływu gazu do urządzenia, a tym samym jego wyłączeniem.

UWAGA!!!

Zawór zabezpieczającym przed przechyłem jest zabezpieczeniem przed przewróceniem się urządzenia, dzięki czemu w razie przewrócenia się urządzenia, automatycznie odcina dopływ gazu do palnika, co wygasza płomień. Poniżej widoczny jest zawór zabezpieczający przed przechyłem GOK, który jest preinstalowany na węży w ogrzewaczu PATIO SLC. Nigdy nie próbuj go odinstalować!

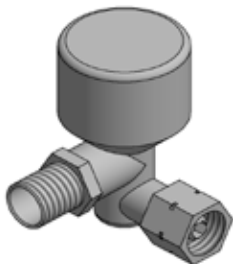

Rys. Zawór zabezpieczający przed przechyłem, instalowany w urządzeniu.

UWAGA!

Podłączenie urządzenia do źródła gazu powinno przebiegać wyłącznie, kiedy ogrzewacz jest wyłączony, a zawór na butli jest zakręcony.

Nigdy nie podłączaj butli gazowej do urządzenia z pominięciem reduktora ciśnienia!

UWAGA!

Zabrania się używania otwartego ognia podczas procesu instalacji lub podłączania butli. Niezastosowanie się do tego zakazu może skutkować pożarem, wybuchem i powodować uszkodzenia mienia, urazy ciała, a nawet skutkować utratą życia.

UWAGA!

Gazowe ogrzewacze ogrodowe zostały zaprojektowane do pracy z 5 kg oraz 11 kg butlami na gaz propan i propan-butan (rozmiary butli mogą różnić się w zależności od kraju przeznaczenia).

Urządzenie sprzedawane jest z kompletnym zestawem automatyki sterującej, zaworem przeciwpriechyłowym, reduktorem ciśnienia oraz wężem przyłączeniowym. Nigdy nie używaj węża ani żadnego innego elementu systemu, innego niż zalecany przez producenta.

Możesz zakupić waż GOK od producenta, firmy Kratki.pl lub poprosić serwisanta lub lokalnego dealera o udostępnienie informacji o typie węża, który mógłby zastąpić waż oryginalny.

Przed wymianą butli upewnij się, że urządzenie nie znajduje się w pobliżu źródeł ognia lub innych czynników, które mogłyby się zapalić. Konieczne jest zamknięcie zaworu zasilania gazem na butli lub regulatorze po każdym użyciu.

Jeśli poczujesz wyciek gazu, należy bezwzględnie zaprzestać korzystania z urządzenia. Jeśli jest w trakcie pracy wyłącz je lub jeśli jest wyłączone, nie uruchamiaj go. Następnie zakręć zawór na butli i skontaktuj się z serwisem.

UWAGA:

Zaleca się okresowe sprawdzanie jakości połączeń wszystkich połączeń gazowych, w tym elastycznego węża gumowego (przynajmniej raz w miesiącu lub każdorazowo przy wymianie butli). Jeśli widoczne są pęknięcia, rozcięcia lub inne oznaki uszkodzenia, wąż należy wymienić na nowy wąż GOK, który można kupić u sprzedawcy lub na stronie kratki.com lub jeśli nie jest to możliwe, należy zapytać sprzedawcę, który poleci ci model i typ węża właściwego dla tego urządzenia.

UWAGA:

Należy pamiętać, że butla gazowa zamontowana wewnątrz urządzenia musi być przymocowana za pomocą sznurka z karabińczykami wewnątrz komory butli gazowej do elementów konstrukcyjnych z otworami.

INSTRUKCJA OBSŁUGI STEROWANIA PRZEPLYWEM GAZU

Użytkownik ogrzewacza gazowego PATIO SLC otrzymuje urządzenie wyposażone w sterownik GV32. Przed rozpoczęciem obsługi modułu sterującego zapoznaj się z niniejszą instrukcją. Postępowanie wbrew instrukcji lub niezgodnie z instrukcją może doprowadzić do uszkodzenia elementów systemu sterowania gazem lub samego urządzenia, a także spowodować pożar, uszkodzenia mienia lub utraty zdrowia.

INSTRUKCJA OBSŁUGI MODUŁU RĘCZNEGO STEROWNIKA GV32

<https://www.youtube.com/watch?v=zAH4mjtBsDg>

Rozpalanie urządzenia powinno przebiegać według poniższych instrukcji. System kontroli gazu GV32 został zaprojektowany tak aby całkowicie wyeliminować konieczność jego konserwacji oraz jakiegokolwiek regulacji. Pokręta są niedemontowalne. Demontaż skutkuje uszkodzeniem urządzenia. Nigdy nie próbuj naruszać w jakikolwiek sposób zaworu lub innych jego elementów konstrukcyjnych.

Rozpalanie urządzenia:

1. Przekręć lekko pokrętko „**ON/OFF Knob A**” przeciwnie do ruchu wskazówek zegara w kierunku pozycji **IGNITION (ZAPŁON)** aż do jego zatrzymania. Następnie wciśnij pokrętko i przytrzymaj przez 5 sekund (gaz dopłynie wyłącznie do palnika kontrolnego).
2. W dalszym ciągu przytrzymaj wciśnięte pokrętko i jednocześnie przekręcaj je dalej w kierunku pozycji **PILOT** (aktywuje to piezozapalacz palnika kontrolnego). Przytrzymaj wciśnięte pokrętko w tej pozycji przez kolejne 10 sekund aż do momentu zapłonu palnika kontrolnego (jeśli pilot nie zapali się, powtórz procedurę niezwłocznie z jednocześnie wciśniętym pokrętkiem).
3. Po zapłonie palnika kontrolnego, zwolnij pokrętko i przekręć je przeciwnie do ruchu wskazówek zegara dalej aż do pozycji **ON** (uruchomi to przepływ gazu również do palnika głównego).

Wyłączanie urządzenia:

1. Przekręć pokrętko „**ON/OFF Knob A**” zgodnie z kierunkiem ruchu wskazówek zegara aż do zatrzymania się w pozycji **PILOT**.
2. Wciśnij lekko pokrętko i kontynuuj przekręcanie go zgodnie z kierunkiem ruchu wskazówek zegara od pozycji **PILOT** do pozycji **OFF**.

Ponowna procedura rozpalenia palnika kontrolnego może zostać powtórzona w momencie dostatecznego wychłodzenia termopary palnika kontrolnego (okres do jej wychłodzenia może być różny w

zależności od typu użytej termopary). Po całkowitym wyłączeniu urządzenia, ponowne rozpalenie jest możliwe po ok. 1 minucie (czas potrzebny na wychłodzenie termopary).

Regulacja płomienia / przepływu gazu:

Regulacja płomienia odbywa się za pomocą pokrętła „Temperature Knob B”.

W celu regulacji płomienia i mocy urządzenia należy ręcznie przekręcić **Temperature Knob B** w kierunku przeciwnym do ruchu wskazówek zegara (zwiększanie płomienia) lub zgodnie z kierunkiem ruchu wskazówek zegara (zmniejszenie płomienia). Aby całkowicie zamknąć dopływ gazu do palnika głównego, **ON/OFF Knob A** musi być przekręcone do pozycji **PILOT**. rys, 9

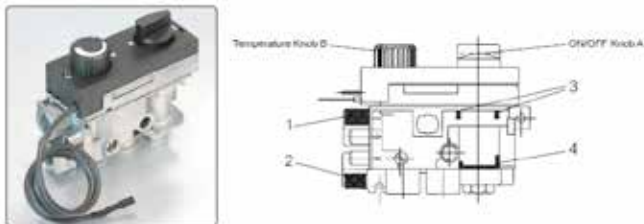

Rys. 9. Schemat sterownika GV32

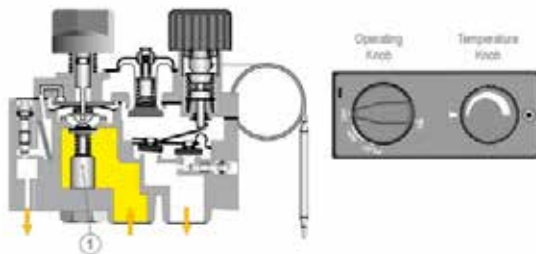

OFF – wyłączenie

Pokrętło ON/OFF Knob jest w pozycji zamkniętej.

Zawór termoelektryczny palnika kontrolnego jest zamknięty (**poz 1.**)

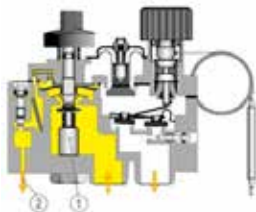

Rozpalanie

Pokrętko ON/OFF Knob jest w pozycji PILOT i jest wciśnięte. Zawór termoelektryczny jest otwarty (**poz 1.**), następuje dopływ gazu do palnika kontrolnego. (**poz 2.**)

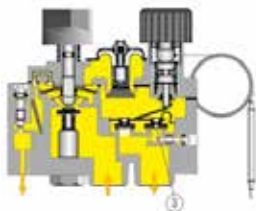

Niski płomień

Pokrętko ON/OFF jest w pozycji ON.

Pokrętko regulacji płomienia Temperature Knob jest przykręcone zgodnie z kierunkiem ruchu wskazówek zegara. Gaz przepływa przez zawór ON/OFF. (**poz. 3**)

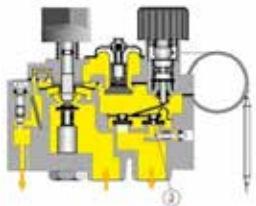

Wysoki płomień

Pokrętko ON/OFF jest w pozycji ON.

Pokrętko regulacji płomienia Temperature Knob jest przykręcone w kierunku przeciwnym do ruchu wskazówek zegara. Gaz przepływa przez zawór niskiego płomienia ON/OFF (**poz. 3**) oraz zawór modulacji wysokiego płomienia (**poz. 4**).

KONSERWACJA

UWAGA!!!

Wszelkie prace konserwacyjne powinny być przeprowadzane na wychłodzonym urządzeniu przy odciętym dopływie gazu i odłączonym zasilaniu.

UWAGA!!!

Konserwacji ogrzewacza może dokonać jedynie wykwalifikowany serwisant.

- Urządzenie należy poddawać okresowym przeglądom minimum raz w miesiącu lub przy każdej wymianie butli.
- Czyszczenie powinno mieć miejsce regularnie lub w miarę pojawiania się kurzu lub brudu na urządzeniu.
- Szyby posiadające pęknięcia i rysy powinny być niezwłocznie wymieniane na nowe.
- Zabrania się wprowadzania jakichkolwiek zmian w konstrukcji urządzenia.
- Ogrzewacza nie należy czyścić przy użyciu środków o działaniu żrącym.
- W przypadku wymiany poszczególnych elementów, należy używać tylko oryginalnych części dostępnych u producenta.

OCHRONA ŚRODOWISKA

- Wszelkie elementy opakowania, w których dostarczono ogrzewacz gazowy powinny zostać zutylizowane w odpowiedni dla ich rodzaju sposób.
- Ze względu na zawartość metali ciężkich baterie zaliczana są do niebezpiecznych odpadów chemicznych, dlatego po ich wykorzystaniu, należy je wrzucić do specjalnych pojemników na odpady niebezpieczne.
- Jeżeli eksploatacja urządzenia dobiegła końca, należy poddać je utylizacji. Użytkownik zobowiązany jest przekazać kominek do odpowiedniej instytucji zajmującej się recyklingiem tego typu urządzeń.

LISTA CZYNNOŚCI KONTROLNYCH

Lp.	Zakres	Czynności
1	Kontrola ogólna	Przeprowadź procedurę rozpalania w ogrzewaczu. Sprawdź poprawność działania wszystkich systemów zabezpieczających. Sprawdź, czy płomień palnika głównego pali się stabilnie. Sprawdź, czy główny palnik pali się równomiernie. Sprawdź, czy baterie w iskrowniku nie wymagają wymiany
2	Kontrola szyby	Sprawdź, czy szyba nie posiada pęknięć Sprawdź stopień zabrudzenia szyby. W razie konieczności wyczyść szybę.
3	Kontrola systemu sterowania gazem	Sprawdź szczelność połączeń gazowych. Sprawdź, czy wentylacja komory butli nie jest zablokowana Sprawdź, czy przewody łączące sterownik z odbiornikiem nie są uszkodzone. Sprawdź, czy elementy systemu sterowania gazem nie są narażone na działanie wysokiej temperatury. Sprawdź, czy komora wewnętrzna i elementy w niej zainstalowane nie są narażone na działanie wilgoci. Sprawdź czy przewody połączeniowe nie noszą śladów korozji.
4	Kontrola komory spalania	Sprawdź, czy termopara jest w zasięgu płomienia. Sprawdź, czy komora spalania nie wymaga czyszczenia. Sprawdź, czy wszystkie otwory doprowadzające powietrze do komory spalania są drożne. W razie konieczności udroźnij otwory. Sprawdź, czy komora spalania nie nosi śladów korozji. W razie potrzeby usuń korozję i pokryj ubytki nową warstwą farby kominkowej. Sprawdź czy główny palnik zapala się płynnie.
5	Elementy dekoracyjne	Sprawdź, czy elementy dekoracyjne nie wymagają czyszczenia. Sprawdź, czy elementy dekoracyjne nie stykają się z szybą. Sprawdź, czy elementy dekoracyjne nie zasłaniają otworów dopowietrzających palenisko. Sprawdź, czy elementy dekoracyjne nie uległy uszkodzeniu.



CAUTION

A HOT GLASS MAY CAUSE BURNS

DO NOT TOUCH THE GLASSES BEFORE THEY COOL DOWN

NEVER LEAVE CHILDREN AND OTHER PERSONS WHO MIGHT BE UNAWARE OF THE RISK IN THE VICINITY OF THE WORKING DEVICE.

CAUTION!

THE DEVICE IS HOT DURING OPERATION!

AS A RESULT OF CONTACT WITH HOT SURFACES OF THE DEVICE, BURNS MAY OCCUR. CHILDREN, ELDERLY PERSONS (OR OTHER PERSONS WHO NEED CARE), ANIMALS, CLOTHING, FLAMMABLE FURNITURE, ANY FUEL OR OTHER FLAMMABLE MATERIALS SHOULD NOT BE IN THE VICINITY OF THE DEVICE.

REMEMBER TO TAKE PROPER CARE OF THE MAINTENANCE OF THE DEVICE IN ACCORDANCE WITH THE RECOMMENDATIONS OF THIS MANUAL!

Read the whole manual and share it with every possible user of the device before using the device.

Any modifications to this device are strictly forbidden. Never attempt to tamper with the device or any part of it. Any changes or modifications will void the warranty immediately and void any device certificates.

The device must only be installed and serviced only by a qualified installer.

Thank you for purchasing PATIO SLC garden gas heater. This device has been designed for your safety and comfort. We are confident you will be satisfied with your choice thanks to the commitment we have put into the design and production of this device. Please read this manual thoroughly before installation and use. If you have any questions or concerns, please contact our technical department. Any additional information is available online at www.kratki.pl.

Kratki.pl Marek Bal is a well-known manufacturer of heating equipment in both Poland and Europe. Our products are manufactured based on strict standards. Each garden heater manufactured by the factory is subjected to quality control during which it undergoes rigorous safety tests. The use of the highest quality materials for our production ensures smooth and reliable operation of the device by end users. This manual contains all of the information necessary for proper installations, operation and maintenance of the PATIO free-standing gas garden heater.

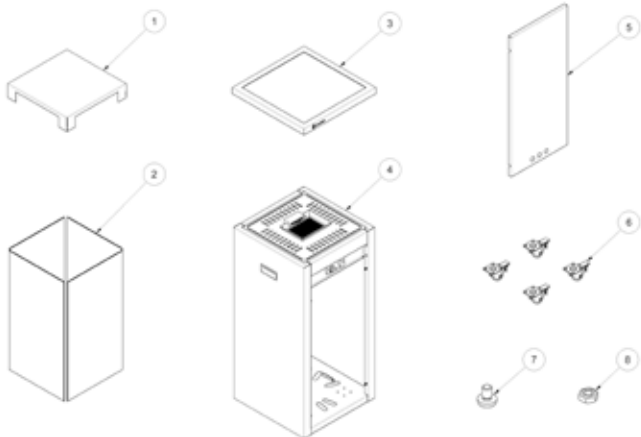

Quantity	Description	Number of pcs
1	Canopy	1
2	Glazing	4
3	Masking	1
4	Gas heater box	1
5	Doors	1
6	Wheels	4
7	Screw	16
8	Cap	16

The gas-fueled garden heater is an open appliance, without a flue system, designed to heat uncovered and/or ventilated areas. Very low emission coefficients guarantee safety even when used on small, ventilated covered areas. The heater meets the stringent requirements of European directives on safety, environment. The device has been designed and tested in accordance with PN-EN 14543:2017-09 Requirements for appliances burning liquefied hydrocarbon gases (Requirements for appliances designed to run on liquefied hydrocarbon gas. Terrace umbrella heaters. Flueless radiant heaters for use in open or well-ventilated spaces. Before installation and use, read this manual. The information contained therein will allow trouble-free use of the device. The manual should be kept for the entire life of the device.

The PATIO SLC gas garden heater is designed to run on propane or a mixture of propane-butane gases. This unit is available in several versions depending on the customer's preference for exterior design, type of glazing or the way the unit is moved. Regardless of the version, the PATIO heater is equipped with a completely safe, advanced gas control system.

TECHNICAL SPECIFICATIONS

	Unit	Device category					
		I _{3P(30)}	I _{3P(37)}	I _{3P(50)}	I _{3B/P(30)}	I _{3B/P(37)}	I _{3B/P(50)}
Destination countries	-	FI, NL, RO	BE, CH, CZ, ES, FR, GB, GR, HR, IE, IT, LT, NL, PL, PT, SI, SK	AT, CH, DE, NL, SK	BE, CY, DK, EE, FR, GB, GR, HU, HR, IT, LT, NL, NO, RO, SE, SI, SK, TR	PL	AT, CH, DE, FR, SK
Gaz odniesienia	-	G31			G30		
Nominal connection pressure	[mbar]	30	37	50	30	37	50
Gas pressure per burner for nominal (maximum) load		30	37	50	30	37	50
Nominal (maximum) heat load, according to H _s		8,2					
Minimum heat load, according to H _s		4,0	4,4	4,7	4,4	4,8	5,0
Gas nozzle Designation	[mm]	1,60 LPG	1,45 LPG	1,35 LPG	1,45 LPG	1,35 LPG	1,25 LPG
		1,60	1,45	1,35	1,45	1,35	1,25

Manufacturer data:
Contact details:

Kratki.pl Marek Bal
Kratki.pl Marek Bal
ul. Gombrowicza 4, 26-660 Wsola, Polska
tel. +48 48 384 44 88
fax +48 48 384 44 88
www.kratki.com
EN 14543:2017-09

Norma europejs

INSTALLATION

THIS HEATER MUST BE INSTALLED AND/OR SERVICED BY A QUALIFIED PROFESSIONAL. DO NOT ATTEMPT TO MODIFY THE DESIGN OF THE UNIT OR ITS COMPONENTS. ANY MODIFICATION WILL IMMEDIATELY VOID THE WARRANTY AND CERTIFICATES.

CAUTION: FAILURE TO FOLLOW THE RECOMMENDATIONS IN THIS MANUAL WITH RESPECT TO INSTALLATION, OPERATION, OR FAILURE TO FOLLOW THE RECOMMENDATIONS FOR APPROVED PARTS AND ACCESSORIES FOR THIS UNIT MAY RESULT IN SERIOUS INJURY OR PROPERTY DAMAGE.

THIS DEVICE HAS BEEN DESIGNED IN ACCORDANCE WITH THE RECOMMENDATIONS OF STRICT SAFETY STANDARDS AND HAS BEEN TESTED AND CERTIFIED BY A NOTIFIED BODY ACCORDING TO PN-EN 14543:2017-09.

GENERAL INFORMATION

IMPORTANT: KEEP THIS MANUAL!

It is important to periodically check the proper functioning and integrity of the various components of the gas control system, as well as structural components and glazing for any damage. It is very important that the gas control system remains intact and free from any damage. Only a qualified service technician with the appropriate authorization may service the appliance. Failure to follow these rules can result in serious injury or even death and damage to property.

Installation and use must be in accordance with your country's applicable building codes. Your authorized dealer can help you determine what safety precautions must be observed when installing or using the device. In some cases, you may need to obtain a permit to install or operate such a device. Always consult your authorized dealer or building inspector to determine what regulations apply to the use and/or installation of the device in your area. In the absence of records governing installation and use, it is imperative that you follow the recommendations in the manual and the fire safety code.

Do not turn on the device if any of its components have been previously disassembled, damaged or destroyed. Before using it again, it is imperative to replace the missing or damaged part with an original replacement indicated by the manufacturer.

If the appliance has been flooded, especially, gas control system components or the burner, turn off the appliance and consult the technical department or a qualified service technician to see if re-use will require replacement, any of the system components.

SAFETY INFORMATION

The device only for outdoor use or in well-ventilated spaces!

A well-ventilated space must have 25% of its surface exposed. This area is determined by the sum of the wall areas of the usable space in question.

Due to the possibility of high temperatures, especially on the windows of the appliance, all flammable materials should be located at a safe distance from the appliance. Children the elderly and other una-

ware persons should be informed and warned of the possibility of high temperatures on the appliance during operation and immediately after it is extinguished, and should avoid contact with the appliance to prevent burns and ignition of clothing.

Young children, infants, infirm persons and other persons requiring special attention who are in the appliance space should be given special supervision. These people may be particularly vulnerable to accidental contact with the device. If necessary, protective barriers should be considered to limit access to the device.

NEVER BLOCK THE VENTILATION HOLES OF THE CYLINDER ROOM!

Do not bump or lean against any parts of the device, especially glass.

NOTE: The glazing in the appliance must not be replaced with any other glazing than that supplied or recommended by the manufacturer.

Use only the type of gas and type of gas cylinder specified by the manufacturer. In the event of strong, violent winds, the appliance must be secured against tipping over.

Under no circumstances should solid fuels (wood, paper, coal, etc.) be used in this appliance.

It is STRICTLY FORBIDDEN to use any liquid fuels or other flammable materials to fire up the unit!

To avoid accidents, it is not recommended to allow people unfamiliar with the operation of the device to use it. For safety, always use gloves and goggles when performing maintenance work. Always make sure that the gas supply is shut off before inspecting, servicing or cleaning the appliance.

The PATIO SLC gas garden heater was designed with your convenience in mind. The unit is equipped with a modern gas control system to protect against uncontrolled gas leakage.

2.3 ELEMENTS OF THE KIT - THE FIRST UNPACKING OF THE PURCHASED HEATER

If you notice any damage or shortages during shipment inspection, please contact your authorized dealer.

Please make sure that all parts of the kit have not been damaged during transportation. The inspection should take place in the presence of the supplier. The purchased heater should include a complete gas cylinder connection kit.

Element of the set:

- Instructions for installation and operation of the device.
- PATIO SLC gas heater
- Complete, ready-to-use burner with full gas control system armed with MERTIK MAXITROL GV32 controller.
- Complete gas line with regulator and anti-tilt safety valve.
- Set of the glass, depending on the variant (set of 5 windows or a set of 4 windows)
- Roofing elements, depending on the variant (4 mounting corners or full metal roofing)

INSTALLATION - INTRODUCTION

Connection of the heater to the LPG cylinder, as well as its adjustment and checking for installation leaks, should be performed only by an authorized installer of gas appliances or a technician of an authorized service facility, in accordance with applicable regulations, which should be confirmed on the product warranty card. Lack of such confirmation invalidates the warranty!

INSTALLATION OF THE APPLIANCE AND STORAGE OF CYLINDERS SHOULD BE IN ACCORDANCE WITH APPLICABLE REGULATIONS

NEVER USE ANY SPARE PARTS THAT ARE NOT SUPPLIED OR RECOMMENDED BY THE MANUFACTURER.

The device has an open combustion chamber without the option to connect it to a flue. The PATIO SLC heater is sold with a pre-installed gas control system, but before the first use it is recommended to check the tightness of the system due to the possibility of its unsealing in transit. All instructions for the proper connection of the system, installation of walls, doors and glazing can be found below in the following section.

COMMENTS ON MOVING THE DEVICE:

This device is designed to be easily moved. Before moving the heater, make sure that the gas supply has been shut off and the hose has been disconnected from the cylinder. Moving the unit while it is in operation is strictly prohibited.

Any European gas cylinders up to 11 kg in weight and no wider than 33 cm and no taller than 65 cm are compatible with this device.

INSTALLATION RULES

Installation should be carried out in accordance with the requirements of the laws of the country or region. In the absence of such regulations, the rules in this manual and fire safety rules should be followed.

This device has been tested for quality and safety and certified by a notified institute.

NOTE!

The heater is designed to work with an 11kg gas cylinder designed to store a mixture of propane, propane-butane gases. The flexible connection cable should be designed for liquefied petroleum gas!

The device is sold with complete automation and cables connecting the main and control burner to the controller. Do not use replacement system components other than those installed or supplied by the manufacturer.

SELECTING THE LOCATION OF THE PATIO SLC GARDEN HEATER

The PATIO SLC gas heater is a mobile device, capable of moving to any location. However, there are limitations that must absolutely be observed. The device, due to the possibility of high temperatures on its external surfaces, especially the windows, should be kept away from flammable materials, and due to the open combustion chamber without the possibility of connection to flue pipes, it should be used in open spaces or in well-ventilated rooms. It is DEFINITELY PROHIBITED to place the appliance in any position other than vertical.

Tips for proper and safe installation of the device:

- Connect the regulator to the liquid gas cylinder so that the anti-tilt valve is in the vertical position.

Connecting it any other way may result in blocking the gas supply to the device. To do this, use the appropriate tools. Tightening the regulator by hand is insufficient and may result in gas leakage. Replacement and/or connection of cylinders should take place in well-ventilated areas.

- Remember to make sure that the rubber seals are in place and not damaged before connecting the reducer. If they are not, the device must not be used until the gasket is replaced.
- Remember that the gas cylinder should always stand upright, and the hose connecting the cylinder to the burner should be laid in such a way that it does not come into contact with sharp objects or edges, as well as hot parts of the burner.
- Check the correctness and tightness of the installed gas control system and the entire gas system of the appliance. To do this, you can use soapy water or a dedicated gas leak detection spray. To check for leaks, cover with soapy water or a sprayer all the joints (cylinder-reducer, reducer - tilt protection valve, tilt protection valve - gas hose, gas hose - gas flow regulator, gas flow regulator - supply line, supply line - burner) between the cylinder and the gas flow regulator and those behind it, and then fire up the appliance so that the gas also fills the section from the gas flow regulator to the burner nozzles. If bubbles appear at the joints, it will mean that there is a leak in this area.
- Remove the glass panes according to the instructions on page 19, arrange the decorative elements evenly on the burner according to the graphic (Figure 6), then reinstall them.

NOTE: The safe distances from flammable materials to be maintained as indicated in this manual have been established based on safety tests. We can call flammable materials anything that can catch fire, so paper, wood, fuels of all kinds, plastic, clothing, etc. The designated space is not limited by non-combustible materials, but also applies to flammable materials directly behind non-combustible items exposed to the appliance.

If you are unsure of the nature of flammability of any material within the appliance, consult with fire officials.

Remember that fire-resistant materials are considered flammable despite their fire resistance. They may be difficult to set on fire, but they also burn.



Fig. Adjustable metal foot to facilitate safe positioning of the unit

For relocation, it is recommended to remove the glass, then lift the device slightly.

INSTALLATION OF WHEELS

Before using the PATIO SLC gas heater, you are required to assemble the wheel assembly yourself. Prepare all the necessary components (4 pieces of wheels, 16 pieces, screws, 16 pieces of nuts) then follow the instructions below:

1. place the gas heater to have free access to the inside of the device and its lower part

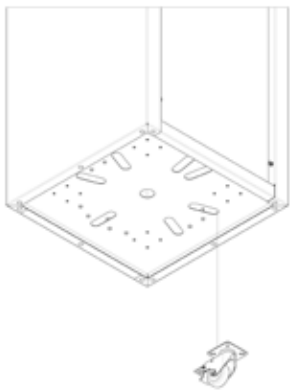

2 Position the wheel relative to the holes in the bottom of the device.

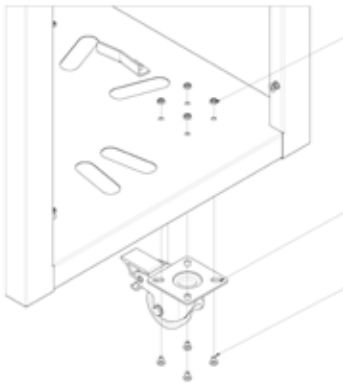

3 Put the screws (3) first through the mounting holes located in the base of the castor (2), and then settle them in the holes in the lower part of the device. Secure the whole thing from the inside with nuts (1).

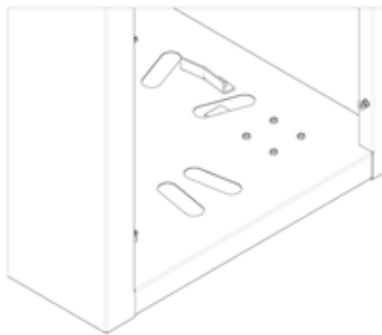

4 Repeat all steps for each team.

REQUIREMENTS FOR A SPACE AROUND THE HEATER FREE OF FLAMMABLE MATERIALS

The PATIO SLC gas heater has been tested and approved for heating open or well-ventilated spaces subject to safe distances from flammable materials, as shown in the diagrams below.

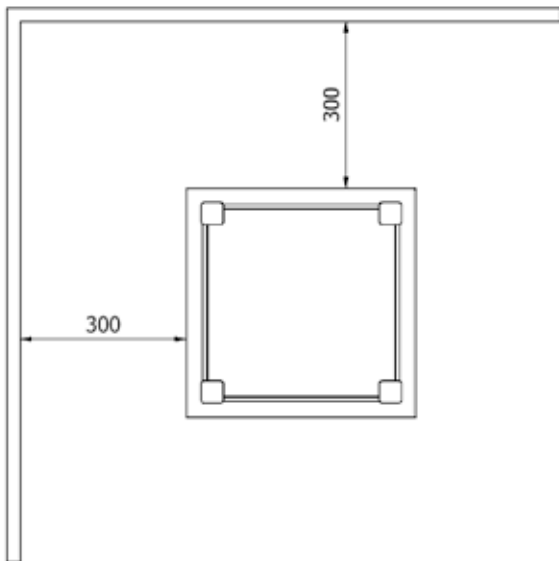

Fig. Minimum clearance from flammable materials/objects

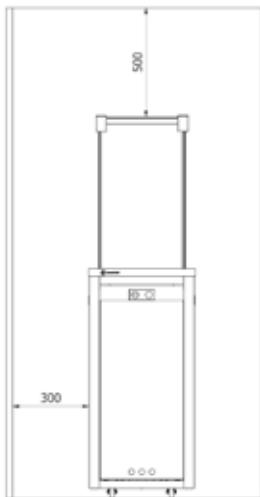

Fig. Minimum clearance from flammable materials/objects

The space indicated (Figure 4.) is the minimum clearance from flammable materials, unless otherwise waived by a provision. Failure to maintain the above clearances (free space) may result in fire.

NOTE!

It is absolutely forbidden to use the heater outdoors during precipitation.

Storage of the heater outdoors is allowed only when covered with a dedicated rain cover.

Otherwise, the heater should be in such a place where it is protected from flooding and the influence of low temperatures.

The device, which is in the resting state, should absolutely be cut off from the gas supply. (gas valve in the closed position), all brakes should be locked, and the device should be secured against the possibility of falling. If it is not possible to protect the device from tipping over while left unattended, the gas cylinder should be disconnected and left in a safe place.

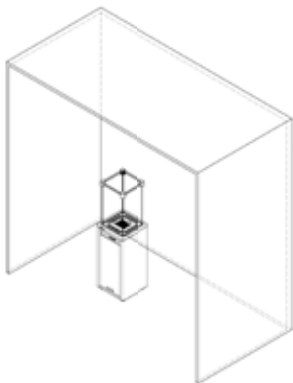

USE OF THIS DEVICE IN CONFINED AREAS IS DANGEROUS AND IS PROHIBITED

- FOR USE OUTDOORS OR IN A WELL-VENTILATED AREA

- A WELL-VENTILATED SPACE MUST HAVE A MINIMUM OF 25% OPEN OF WALL SURFACE

- WALL AREA IS COUNTED AS THE SUM OF THE AREA OF ALL WALLS AND CEILING

INSTALLATION OF DECORATIVE STONES ON THE BURNER

PROPER INSTALLATION OF DECORATIVE STONES ON THE PATIO SLC HEATER

The manufacturer recommends the use of decorative elements supplied with the device or offered by the company. Kratki.pl Marek Bal is not responsible for damage resulting from the use of decorative elements other than those recommended.

If the decorative elements have not been installed before the first installation, in order to install them, remove the side walls and glass panes of the appliance, as shown in Figure 6.



Fig. Proper distribution of decorative stones on the burner.

REMOVAL AND REPLACEMENT OF GLASS

Before removing the walls and glass of the appliance, make sure that the appliance is turned off and cooled down, and the gas supply is closed! The period needed to cool down the hottest parts of the appliance is about 60 minutes. Do not touch the glass or the upper parts of the housing before one hour after turning off the device.

Full glazing variant

Step 1. To remove the door, lift it slightly upward, then pulling it towards you.

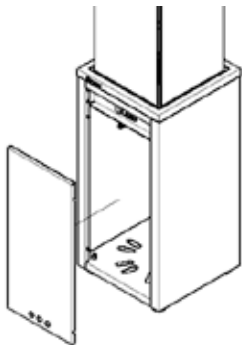

Step 2. Remove the glass cover with its hooks, and then remove the side wall bezel.

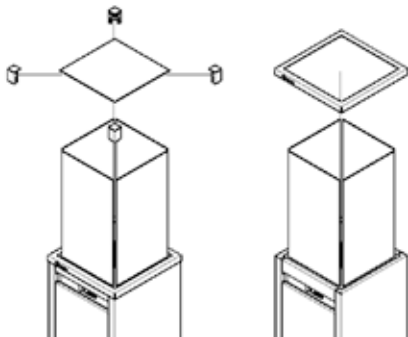

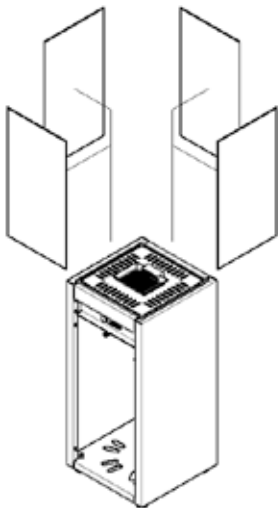
Step 3 Remove the g**Metal roof variant**

Step 1. To remove the door, lift it slightly up, and then attracting them to yourself.

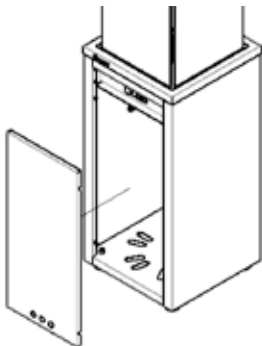

Step 2. Remove the tin cover, and then remove the side wall mask.

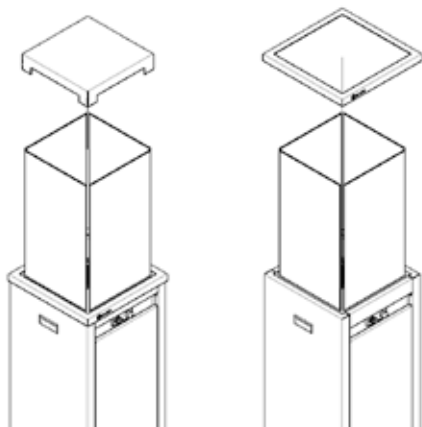

Step 3. Remove the windows.

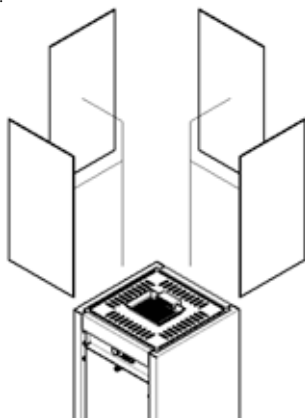

INITIAL START-UP

Before the first use, make sure that all connections of individual components of the system are made in accordance with the recommendations in the instructions. Improper connection of the gas control system may result in its damage.

For the first few kindling there may be a peculiar odor, persisting even for several hours after use. This phenomenon is related to the burning of the paint. Animals can be particularly sensitive to the odors emitted as the paint burns off. To speed up this process, it is recommended to warm the device on the maximum flame size for several hours.

INSTALLATION OF GAS CONTROL SYSTEM**NOTE!!!**

This device together with the gas control system can only be installed on factory settings.

6.1 PODŁĄCZENIE URZĄDZENIA DO ŹRÓDŁA GAZU (BUTLI)

NOTE!!!

The individual components of the gas control system should be installed in accordance with the recommendations of this manual.

The device can work only with the automation supplied with the device. The connections of the individual components of the system have been made in such a way as to prevent their improper connection.

WARNING! The device is equipped with a highly sensitive tilt protection valve. Trembling of the ground or the appliance itself due to impact or other forces may cut off the gas supply to the appliance, thus shutting it down. If you notice that the appliance does not burn, immediately turn the knob to the closed position clockwise and according to the instructions in the section "Firing up the appliance".

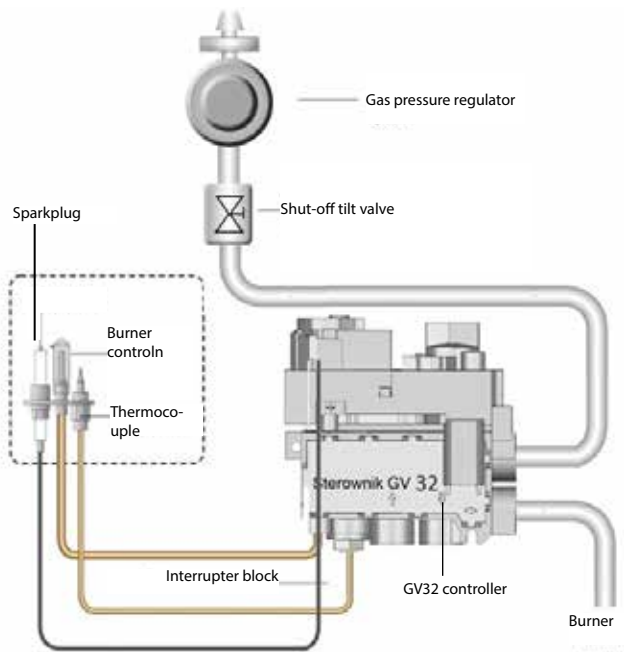

Figure Wiring diagram of the GV32 manual gas control system.

Connect the regulator to the cylinder making sure that the gaskets are in place (See diagram above), if the gaskets are faded or damaged, or if any of the gaskets are missing, the unit cannot be used until the gaskets are replaced. The anti-tilt valve must remain in the position in which it is installed at the factory. Connecting the valve in any other position will result in shutting off the gas supply to the appliance, thus turning it off.

NOTE!!!

The tilt safety valve is a rollover protection device, so that if the device rolls over, it automatically cuts off the gas supply to the burner, which extinguishes the flame. Below you can see the GOK tilt safety valve, which is pre-installed on the hose on the PATIO SLC heater. Never try to uninstall it!

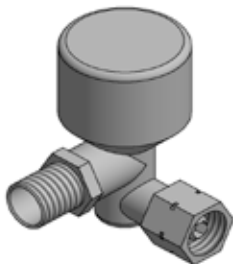

Figure 8: Tilt protection valve installed in the device.

NOTE!

Connecting the appliance to a gas source should only be done when the heater is turned off and the valve on the cylinder is turned off.

Never connect a gas cylinder to the appliance bypassing the pressure regulator!

NOTE!

It is forbidden to use an open flame during the installation process or connecting cylinders. Failure to comply with this prohibition may result in fire, explosion and cause property damage, personal injury and even result in loss of life.

NOTE!

Gas garden heaters are designed to work with 5 kg and 11 kg propane and propane-butane gas cylinders (cylinder sizes may vary depending on the country of destination).

The unit is sold with a complete set of automatic controls, an anti-drip valve, a pressure regulator and a connection hose. Never use a hose or any other system component other than that recommended by the manufacturer.

You can purchase GOK valid from the manufacturer, Kratki.pl, or ask your service technician or local dealer to provide you with information on the type of hose that could replace the original hose.

Before replacing the cylinder, make sure that the device is not near sources of fire or other factors that could catch fire. It is necessary to close the gas supply valve on the cylinder or regulator after each use.

If you feel a gas leak, you should absolutely stop using the device. If it is in operation I will turn it off, or if it is turned off, do not start it. Then turn off the valve on the cylinder and contact the service center.

NOTE:

It is recommended to periodically check the quality of the connections of all gas connections, including the flexible rubber hose (at least once a month or whenever the cylinder is replaced). If there are visible cracks, cuts or other signs of damage, the hose should be replaced with a new GOK hose, which can be purchased from your dealer or kratki.com, or if this is not possible, ask your dealer, who will recommend the model and type of hose appropriate for this appliance.

NOTE:

Note that the gas cylinder mounted inside the appliance must be attached by means of a string with snap hooks inside the gas cylinder chamber to the structural components with holes.

GAS FLOW CONTROL OPERATING INSTRUCTIONS

The user of the PATIO SLC gas heater receives an appliance equipped with a GV32 control unit. Before operating the control module, read these instructions. Proceeding contrary to the instructions or not following the instructions may result in damage to the gas control system components or the appliance itself, as well as cause fire, property damage or loss of health.

OPERATING INSTRUCTIONS FOR THE GV32 HANDHELD CONTROLLER MODULE

<https://www.youtube.com/watch?v=zAH4mJTbsDg>

Firing up the device should follow the instructions below. The GV32 gas control system is designed to completely eliminate the need for maintenance and any adjustment. The knobs are non-removable. Disassembly will result in damage to the appliance. Never attempt to tamper with the valve or any of its structural components in any way.

Firing up the device:

1. turn the "ON/OFF Knob A" knob slightly counterclockwise towards the IGNITION position until it stops. Then press the knob in and hold it for 5 seconds (gas will flow only to the control burner).
- (2) Continue to hold the knob down and at the same time continue to turn it towards the PILOT position (this activates the control burner piezo igniter). Hold the pressed knob in this position for another 10 seconds until the control burner ignites (if the pilot does not ignite, repeat the procedure immediately with the knob pressed at the same time).
- (3) Once the pilot burner is lit, release the knob and turn it counterclockwise further to the ON position (this will start the gas flow to the main burner as well).

Turning off the device:

1. turn the "ON/OFF Knob A" clockwise until it stops at the PILOT position.
2. push the knob in slightly and continue turning it clockwise from the PILOT position to the OFF position.

The re-ignition procedure of the control burner can be repeated when the thermocouple of the control burner has cooled down sufficiently (the period to cool it down may vary depending on the type of thermocouple used). After the device is completely turned off, re-ignition is possible after about 1 minute (the time required for the thermocouple to cool down).

Flame / gas flow control:

The flame is adjusted using the "Temperature Knob B" knob.

To adjust the flame and power of the appliance, manually turn Temperature Knob B counterclockwise (increasing the flame) or clockwise (decreasing the flame). To completely shut off the gas supply to the main burner, ON/OFF Knob A must be turned to the PILOT position, fig. 9

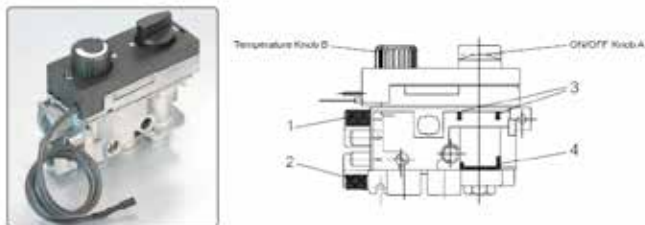
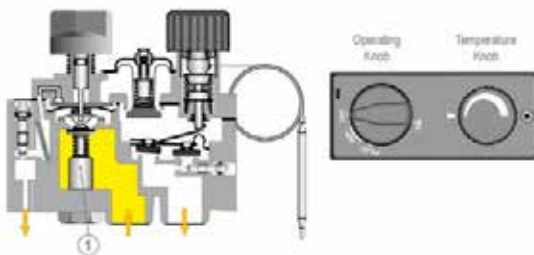

Figure 9: Schematic of the GV32 controller



OFF - shutdown

ON/OFF Knob is in the closed position.

The control burner thermoelectric valve is closed (pos 1.).

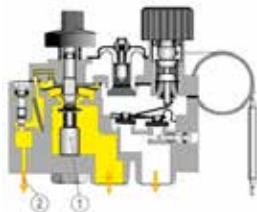
**Kindle**

ON/OFF Knob is in the PILOT position and is depressed.

The thermoelectric valve is open (pos. 1.), gas supply to the control burner occurs. (pos. 2.)

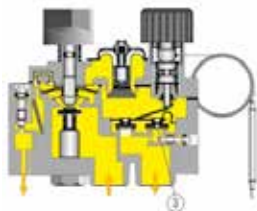
**Low flame**

The ON/OFF knob is in the ON position.

Temperature Knob flame control knob is screwed clockwise. Gas flows through the ON/OFF valve. (Item 3)

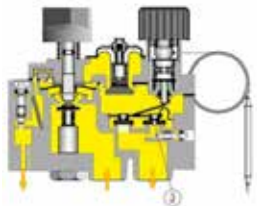
**High flame**

The ON/OFF knob is in the ON position.

The Temperature Knob flame adjustment knob is screwed counterclockwise. Gas flows through the low flame ON/OFF valve (item 3) and the high flame modulation valve (item 4).



Figure 10: Schematic diagram of the device start-up and flame control.

MAINTENANCE

CAUTION!!!

ALL MAINTENANCE WORK SHOULD BE CARRIED OUT ON A COOLED UNIT WITH THE GAS SUPPLY CUT OFF AND THE POWER DISCONNECTED.

CAUTION!!!

MAINTENANCE OF THE HEATER MAY BE PERFORMED ONLY BY A QUALIFIED SERVICE TECHNICIAN.

- The device should be periodically inspected at least once a month or each time the cylinder is replaced.
- Cleaning should take place regularly or as dust or dirt appears on the device.
- Glasses that have cracks and scratches should be immediately replaced with new ones.
- It is forbidden to make any changes in the design of the device.
- The heater should not be cleaned with caustic agents.
- When replacing individual components, use only original parts available from the manufacturer.

LIST OF CONTROL ACTIVITIES

L.p.	Scope	Activities
1	General inspection	<p>Perform the firing procedure in the heater.</p> <p>Check the correct operation of all safety systems. Check that the flame of the main burner burns steadily.</p> <p>Check that the main burner burns evenly.</p> <p>Check that the batteries in the spark igniter do not need to be replaced</p>
2	Windshield control	<p>Check the glass for cracks</p> <p>Check the degree of dirt on the windshield. Clean the glass if necessary.</p>
3	Control of the gas control system	<p>Check the tightness of gas connections.</p> <p>Check that the ventilation of the cylinder compartment is not blocked</p> <p>Check that the wires connecting the controller to the receiver are not damaged. Check that the gas control system components are not exposed to high temperatures.</p> <p>Check that the inner chamber and the components installed in it are not exposed to moisture. Check that the connecting wires do not bear signs of corrosion.</p>
4	Combustion chamber inspection	<p>Check that the thermocouple is within the range of the flame.</p> <p>Check that the combustion chamber does not need cleaning.</p> <p>Check that all air supply openings to the combustion chamber are unobstructed. If necessary, unblock the openings.</p> <p>Check the combustion chamber for signs of corrosion. If necessary, remove the corrosion and cover the cavities with a new coat of fireplace paint.</p> <p>Check that the main burner ignites smoothly.</p>
5	Elements	<p>Check that the decorative elements do not need cleaning.</p> <p>Check that the decorative elements are not in contact with the glass.</p> <p>Check that the decorative elements do not obstruct the hearth air holes.</p> <p>Check that the decorative elements are not damaged.</p>

ENVIRONMENTAL PROTECTION

- Any packaging items in which the gas heater was delivered should be disposed of in a manner appropriate to their type.e
- Due to their heavy metal content, batteries are classified as hazardous chemical waste, so after use, they should be disposed of in special hazardous waste containers.
- If the operation of the device has come to an end, it must be disposed of. The user is obliged to hand over the fireplace to an appropriate institution for the recycling of such devices.



PRECAUCIÓN



EL CRISTAL EN CALIENTE PUEDE CAUSAR QUEMADURAS

NO TOQUE EL CRISTAL HASTA QUE SE ENFRÍE

NUNCA DEJE A LOS NIÑOS Y OTRAS PERSONAS QUE NO SEAN CONSCIENTES DEL RIESGO CERCA DEL DISPOSITIVO

PRECAUCIÓN

EL DISPOSITIVO ESTÁ CALIENTE DURANTE SU FUNCIONAMIENTO

PARA PREVENIR QUEMADURAS DEBEMOS EVITAR QUE NIÑOS, PERSONAS MAYORES (O QUE NECESITEN CUIDADO), ANIMALES, ROPA, O CUALQUIER MATERIAL INFLAMMABLE ESTÉ CERCA DEL DISPOSITIVO.

RECUERDE HACERLE EL MANTENIMIENTO ADECUADO AL DISPOSITIVO SEGÚN LAS RECOMENDACIONES DE ESTE MANUAL!

Lea todo el manual y compártalo con todos los posibles usuarios del aparato.

Está estrictamente prohibido hacer cualquier tipo de modificación al aparato, no trate de manipularlo. Cualquier cambio o modificación anulará automáticamente la garantía e invalidará cualquier certificado de la estufa.

La instalación y el mantenimiento del aparato debe ser realizado exclusivamente por un instalador cualificado.

Gracias por comprar la estufa de exterior PATIO.

Este aparato ha sido diseñado para su seguridad y comodidad. Estamos seguros de que quedará satisfecho con su elección gracias al compromiso que hemos puesto en el diseño y en la producción del mismo. Lea detenidamente este manual antes de instalarlo y utilizarlo. Si tiene alguna pregunta o inquietud, póngase en contacto con nuestro departamento técnico.

Para cualquier información adicional también puede consultar en www.kratki.com.

Kratki pl Marek Bal es un reconocido fabricante de equipos de calefacción en Polonia y Europa.

Nuestros productos están basados siguiendo estrictamente las normas y standards.

A cada estufa de jardín fabricada se le hace un control de calidad durante el cual se somete a rigurosas pruebas de seguridad. El uso de los materiales de la más alta calidad para la producción asegura un funcionamiento seguro para los usuarios.

Este manual contiene toda la información necesaria para una adecuada instalación, funcionamiento y mantenimiento del aparato.

La estufa exterior de gas PATIO es un aparato abierto, sin sistema de escape, diseñado para calentar espacios abiertos y/o ventilados.

Las bajas emisiones garantizan la seguridad incluso cuando se utilizan en espacios pequeños, ventilados y cubiertos.

La estufa cumple los estrictos requisitos de las directivas europeas sobre la seguridad y medio ambiente.

El dispositivo ha sido diseñado y probado de acuerdo con la norma EN 014543. Requisitos C3-C4 para los aparatos de combustión de hidrocarburos.

Lea este manual detenidamente antes de su instalación y uso.

Siguiendo la información de este manual tendrá un funcionamiento sin problemas.

El manual debe conservarse durante toda la vida útil del aparato.

La estufa de gas para exterior PATIO ha sido diseñada para usarla con gas propano o una mezcla de gas butano propano. Este dispositivo está disponible en varias versiones dependiendo de las opciones de control, tipo de acristalamiento y preferencias de color.

Independientemente de la versión, la estufa PATIO está equipada con un Sistema de control de gas avanzado y completamente seguro, controlado manualmente o por un mando a distancia. *sterowania gazem.*

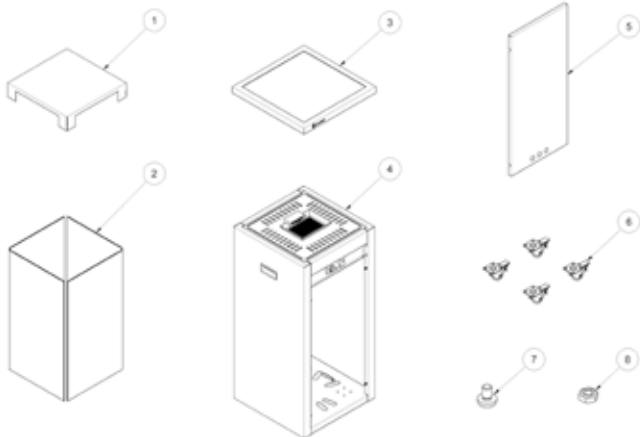

Artículo / Cantidad	Opis / Descripción	Cantidad / Cantidad
1	Tejados	1
2	Acristalamiento	4
3	Rejilla	1
4	Caja del calentador de gas	1
5	Puerta	1
6	Ruedas	4
7	Tornillo	16
8	Tuerca	16

	Unidad	Categoría de equipamiento					
		I _{3P(30)}	I _{3P(37)}	I _{3P(50)}	I _{3B/P(30)}	I _{3B/P(37)}	I _{3B/P(50)}
Países de destino	-	FI, NL, RO	BE, CH, CZ, ES, FR, GB, GR, HR, IE, IT, LT, NL, PL, PT, SI, SK	AT, CH, DE, NL, SK	BE, CY, DK, EE, FR, GB, GR, HU, HR, IT, LT, NL, NO, RO, SE, SI, SK, TR	PL	AT, CH, DE, FR, SK
Gas de referencia	-	G31			G30		
Presión nominal de conexión	[mbar]	30	37	50	30	37	50
Presión de gas por quemador para carga nominal (máxima)		30	37	50	30	37	50
Carga térmica nominal (máxima), según H _i		8,2					
Carga térmica mínima, según H _i		4,0	4,4	4,7	4,4	4,8	5,0
Boquilla de gas Designación	[mm]	1,60 LPG	1,45 LPG	1,35 LPG	1,45 LPG	1,35 LPG	1,25 LPG

Datos del fabricante:
Datos de contacto:

Kratki.pl Marek Bal
Kratki.pl Marek Bal
ul. Gombrowicza 4, 26-660 Wsola, Polska
tel. +48 48 384 44 88
fax +48 48 384 44 88
www.kratki.com

INSTALACIÓN

El dispositivo ha sido diseñado para trabajar con gas y tipo de presión de acuerdo con la tabla de información siguiente. No utilice otros tipos de gas o gases con presiones diferentes a las que se indican a continuación!!!

NOTA: EL INCUMPLIMIENTO DE LAS RECOMENDACIONES DE ESTE MANUAL CON RESPECTO A LA INSTALACIÓN, EL FUNCIONAMIENTO O EL INCUMPLIMIENTO DE LAS RECOMENDACIONES SOBRE PIEZAS Y ACCESORIOS HOMOLOGADOS PARA ESTE APARATO PUEDE PROVOCAR LESIONES GRAVES O DAÑOS MATERIALES.

ESTE DISPOSITIVO HA SIDO DISEÑADO DE ACUERDO CON LAS RECOMENDACIONES DE ESTRICIAS NORMAS DE SEGURIDAD Y HA SIDO PROBADO Y CERTIFICADO POR UN ORGANISMO NOTIFICADO DE CONFORMIDAD CON LA NORMA PN-EN 14543:2017-09.

INFORMACIÓN GENERAL

IMPORTANTE: GUARDE ESTE MANUAL!!!

Es importante comprobar periódicamente el correcto funcionamiento y los componentes del sistema de control de gas, así como los componentes de la estructura y el acristalamiento. Es muy importante que el sistema de control de gas permanezca intacto y en buen estado. Sólo técnicos calificados pueden reparar este dispositivo. El incumplimiento de estas reglas puede resultar en daños graves o incluso en la muerte además de daños en la estufa.

La instalación y el uso deben estar de acuerdo con la ley nacional de construcción. Su distribuidor autorizado puede ayudarle a determinar qué precauciones de seguridad tomar durante la instalación o el uso. En algunos casos, puede ser necesario obtener un permiso para la instalación o el funcionamiento de dicho dispositivo. Consulte siempre a un distribuidor autorizado o inspector de edificios para determinar qué normas se aplican al uso y / o la instalación de su estufa. En ausencia de reglamentos de instalación y uso, se deben seguir estrictamente el manual y el código de seguridad contra incendios.

No encienda el dispositivo si alguno de sus componentes ha sido previamente desmontado, dañado o destruido. Antes de volver a utilizarlo, sustituya la pieza que falta o está dañada por una original especificada por el fabricante.

Si se ha mojado el dispositivo, especialmente el sistema de control de gas o el quemador, apague el dispositivo y consulte a un técnico cualificado para verificar que puede utilizarlo o que le informe si requiere el cambio de alguno de los componentes del sistema.

INFORMACIÓN DE SEGURIDAD

¡Sólo para uso en exteriores o uso en áreas bien ventiladas!

El espacio bien ventilado debe tener 25% de su área expuesta. Esta superficie se determina en base a la suma de las superficies de la pared de un espacio de uso.

Debido a la posibilidad de altas temperaturas, especialmente en las ventanas del aparato, todos los materiales inflamables deben situarse a una distancia segura del aparato. Se debe informar y advertir a los niños, ancianos y otras personas inconscientes de la posibilidad de altas temperaturas en el aparato durante su funcionamiento e inmediatamente después de apagarlo, y deben evitar el contacto con el aparato para evitar quemaduras e ignición de la ropa.

Los niños pequeños, los lactantes, las personas enfermas y otras personas que requieran una atención especial que se encuentren en el espacio del aparato deben ser objeto de una vigilancia especial. Estas personas pueden ser especialmente vulnerables al contacto accidental con el aparato. En caso necesario, deben preverse barreras de protección para restringir el acceso al aparato.

NO OBSTRUYA NUNCA LOS ORIFICIOS DE VENTILACIÓN DE LA SALA DE BOTELLAS.

No golpee ni se apoye en ninguna parte de la unidad, especialmente en el cristal.

NOTA: Los cristales del aparato no deben sustituirse por otros distintos de los suministrados o recomendados por el fabricante.

Sólo debe utilizarse el tipo de gas y de bombona especificados por el fabricante. En caso de vientos fuertes y violentos, debe asegurarse el aparato para evitar que vuelque.

En ningún caso deben utilizarse combustibles sólidos (madera, papel, carbón, etc.) en este aparato.

Queda terminantemente prohibido utilizar combustibles líquidos u otros materiales inflamables para encender el aparato.

Para evitar accidentes, no se recomienda permitir el uso de la unidad a ninguna persona que no esté familiarizada con su funcionamiento. Para su seguridad, utilice siempre guantes y gafas cuando realice trabajos de mantenimiento. Asegúrese siempre de que el suministro de gas está cerrado antes de inspeccionar, revisar o limpiar el aparato.

El calefactor de gas para jardín PATIO SLC ha sido diseñado pensando en su comodidad. El aparato está equipado con un sistema de control de gas de última generación para evitar fugas de gas incontroladas.

ELEMENTOS DEL KIT - PRIMER DESEMBALAJE DEL CALENTADOR COMPRADO

Si al inspeccionar el envío observa algún daño o falta, póngase en contacto con su distribuidor autorizado.

Asegúrese de que todos los artículos del kit no hayan sufrido daños durante el transporte. La inspección debe realizarse en presencia del proveedor. La estufa adquirida debe incluir un kit completo de conexión de la bombona de gas.

Componentes del kit:

- Instrucciones de instalación y funcionamiento del aparato.
- Calentador de gas PATIO SLC
- Quemador completo, listo para su uso, incluyendo sistema completo de control de gas armado con controlador MERTIK MAXITROL GV32.
- Conducto de gas completo con regulador y válvula de seguridad antivuelco.
- Juego de ventanas, según variante (juego de 5 ventanas o juego de 4 ventanas)
- Elementos de cubierta, según variante (4 esquinas de montaje o cubierta completa de chapa)

INSTALACIÓN - INTRODUCCIÓN

La conexión de la estufa a la bombona de GLP, así como su ajuste y la comprobación de posibles fugas en el sistema, sólo debe ser realizada por un instalador de aparatos de gas autorizado o por un técnico de un taller de servicio autorizado, de conformidad con la normativa vigente,

lo cual debe confirmarse en la tarjeta de garantía del producto. La falta de esta confirmación invalida la garantía.

LA INSTALACIÓN DEL APARATO Y EL ALMACENAMIENTO DE LA BOMBONA DEBEN CUMPLIR LA NORMATIVA VIGENTE

NO UTILICE NUNCA PIEZAS DE RECAMBIO NO SUMINISTRADAS O RECOMENDADAS POR EL FABRICANTE.

El aparato tiene una cámara de combustión abierta sin posibilidad de conectarlo a un conducto de humos. La estufa PATIO SLC se vende con un sistema de control de gas preinstalado, sin embargo, antes del primer uso se recomienda comprobar la estanqueidad del sistema debido a la posibilidad de que se despreinte durante el transporte. Todas las instrucciones sobre cómo conectar correctamente el sistema, instalar las paredes, las puertas y el acristalamiento se encuentran más abajo.

COMENTARIOS SOBRE EL TRASLADO DE LA UNIDAD:

Este aparato está diseñado para ser trasladado con facilidad. Antes de trasladar la estufa, asegúrese de que el suministro de gas esté cerrado y de que la manguera esté desconectada de la bombona. Queda terminantemente prohibido mover el aparato mientras esté en funcionamiento.

Cualquier bombona de gas europea de hasta 11 kg de peso y no más ancha de 33 cm ni más alta de 65 cm es compatible con este dispositivo.

NORMAS DE INSTALACIÓN

La instalación debe realizarse de acuerdo con las disposiciones legales del país o región de que se trate. En ausencia de dicha normativa, deberán seguirse las normas contenidas en este manual y las normas de seguridad contra incendios.

Este aparato ha sido sometido a pruebas de calidad y seguridad y certificado por un instituto notificado.

NOTA!

La estufa está diseñada para funcionar con una bombona de gas de 11 kg para almacenar una mezcla de gases propano, propano-butano. El tubo flexible de conexión debe estar diseñado para gas licuado. El aparato se vende con automatismos completos y cables que conectan el quemador principal y de control al controlador. No utilice componentes del sistema de repuesto distintos de los instalados o suministrados por el fabricante.

ELECCIÓN DE LA UBICACIÓN DEL CALEFACTOR DE PATIO SLC

La estufa de gas PATIO SLC es un aparato móvil, capaz de desplazarse a cualquier lugar. Sin embargo, existen limitaciones que deben respetarse estrictamente. El aparato, debido a la posibilidad de altas temperaturas en sus superficies externas, especialmente las ventanas, debe mantenerse alejado de materiales inflamables, y debido a la cámara de combustión abierta sin posibilidad de conexión a conductos de humos, debe utilizarse en espacios abiertos o en habitaciones bien ventiladas. Está terminantemente prohibido colocar el aparato en cualquier posición que no sea vertical.

Consejos para una instalación correcta y segura:

- Conectar el reductor a la bombona de gas para que la válvula basculante esté en posición vertical. Conectarlo de otra manera puede bloquear el suministro de gas al aparato. Utilice las herramientas apropiadas para llevar a cabo estas actividades. Si no ajusta bien el reductor puede provocar fugas

- de gas. El recambio y / o la conexión de la bombona de gas debe realizarse en áreas bien ventiladas.
- Antes de conectar el reductor asegúrese que las juntas de goma están en su lugar y no están dañadas. Si este no es el caso, el dispositivo no puede usarse hasta que se reemplacen las juntas.
 - Tenga en cuenta que la bombona de gas debe estar siempre en posición vertical y que el cable de conexión entre el cilindro y el quemador debe funcionar de manera que no entre en contacto con objetos puntiagudos, bordes o las partes calientes del quemador.
 - Compruebe el funcionamiento correcto y la estanqueidad del sistema de control de gas instalado, así como de todo el sistema de gas del dispositivo. Para este propósito puede utilizar agua jabonosa o un spray especial para detectar fugas de gas. Para verificar la estanqueidad, cubra con agua jabonosa o atomizador todas las conexiones (reductor, la válvula de inclinación, la manguera de gas, la unidad de control de gas, los conductores de cobre del magneto y del quemador principal, la boquilla del quemador principal, entre la bombona y el control...) después de poner en marcha el aparato de modo que el gas también llene la sección de la unidad de gas a las toberas del quemador. Si aparecen burbujas en las conexiones, esto indicará que hay una fuga en el área.
 - Retire el vidrio según las instrucciones de la página 18, coloque los elementos decorativos sobre el quemador de forma uniforme según la imagen (fig. 7) y vuelva a instalar.

NOTA: Las distancias de seguridad con respecto a materiales inflamables que deben mantenerse según se indica en este manual se han establecido sobre la base de pruebas de seguridad. Podemos llamar materiales inflamables a cualquier cosa que pueda incendiarse, es decir, papel, madera, combustibles de todo tipo, plástico, ropa, etc. El espacio designado no se limita a los materiales incombustibles, sino que también se aplica a los materiales inflamables situados directamente detrás de objetos incombustibles expuestos al aparato.

Si no está seguro de la naturaleza de la inflamabilidad de algún material dentro del aparato, consulte a los bomberos.

Recuerde que los materiales ignífugos se consideran combustibles a pesar de su resistencia al fuego. Pueden ser difíciles de incendiar, pero también arden.



Fig. Ruedas giratorias para facilitar el transporte de la unidad

Es aconsejable retirar el cristal para la reubicación y, a continuación, levantar ligeramente la unidad.

MONTAJE DE LA RUEDA

Antes de utilizar la estufa de gas PATIO SLC, deberá montar usted mismo el conjunto de ruedas. Prepare todos los componentes necesarios (4 piezas de ruedas, 16 piezas, tornillos, 16 piezas de tuercas) y luego siga las instrucciones que se indican a continuación:

1. coloque el calefactor de gas de forma que tenga libre acceso al interior de la unidad y a la parte inferior de la misma.

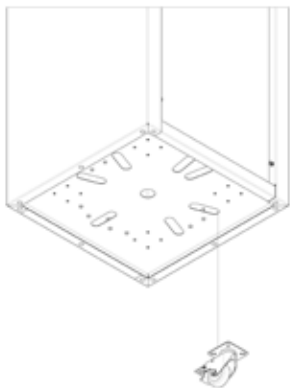

2. Coloque la rueda en relación con los orificios de la parte inferior de la unidad.

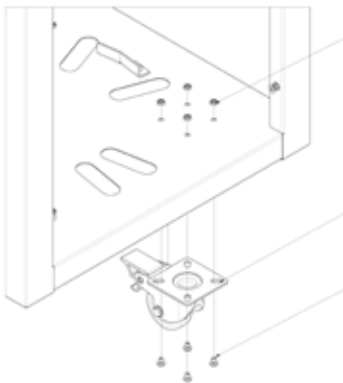

Primero pase los pernos (3) por los orificios de montaje de la base de las ruedas (2) y, a continuación, encájelos en los orificios de la parte inferior de la unidad. Fije todo el conjunto desde el interior con tuercas (1).

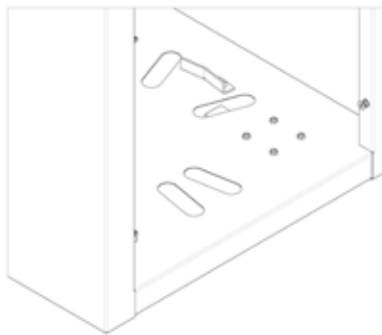

4 Repita todos los pasos para cada equipo.

REQUISITOS PARA UNA ZONA ALREDEDOR DEL CALEFACTOR LIBRE DE MATERIALES INFLAMABLES

La estufa de gas PATIO SLC ha sido probada y aprobada para calentar espacios abiertos o bien ventilados sujetos a distancias seguras de materiales inflamables, como se muestra en los diagramas siguientes.

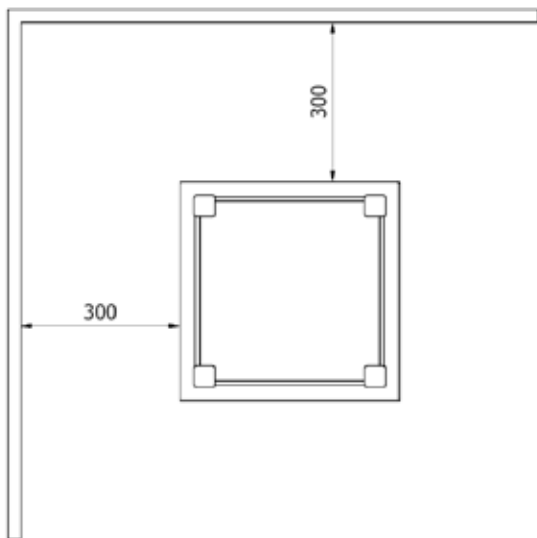

Fig. Distancia mínima a materiales/objetos combustibles

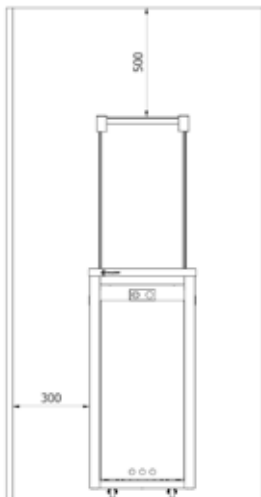

Fig. Distancia mínima a materiales/objetos combustibles

El espacio indicado (Fig. 4.) es el espacio libre mínimo respecto a materiales inflamables, a menos que se renuncie a él. Si no se mantiene la separación indicada (espacio libre) puede producirse un incendio.

NOTA!

Está absolutamente prohibido utilizar la estufa al aire libre cuando llueve.

El almacenamiento de la estufa al aire libre sólo está permitido si está cubierta con una funda especial para la lluvia.

En caso contrario, la estufa debe estar en un lugar protegido de las inundaciones y de los efectos de las bajas temperaturas.

Es imprescindible que el aparato, cuando esté en reposo, esté desconectado del suministro de gas. (válvula de gas en posición cerrada), todos los frenos deben estar bloqueados y el aparato asegurado contra la posibilidad de caída. ¡Si no es posible asegurar el aparato contra el vuelco cuando se deja desatendido, la bombona de gas debe desconectarse y dejarse en un lugar seguro.

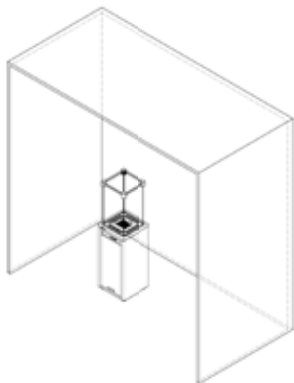

EL USO DE ESTE APARATO EN RECINTOS CERRADOS ES PELIGROSO Y ESTÁ PROHIBIDO

- PARA USO AL AIRE LIBRE O EN UN ESPACIO BIEN VENTILADO

- UN ESPACIO BIEN VENTILADO DEBE TENER COMO MÍNIMO UN 25% DE SUPERFICIES DE LAS PAREDES

- LA SUPERFICIE DE LAS PAREDES SE CALCULA SUMANDO LA SUPERFICIE DE TODAS LAS PAREDES Y DEL TECHO

INSTALACIÓN DE PIEDRAS DECORATIVAS EN EL QUEMADOR

INSTALACIÓN CORRECTA DE LAS PIEDRAS DECORATIVAS EN EL CALEFACTOR PATIO SLC

El fabricante recomienda el uso de elementos decorativos suministrados con el aparato u ofrecidos por la empresa. Kratki.pl Marek Bal no se hace responsable de los daños derivados del uso de elementos decorativos distintos a los recomendados.

Si los elementos decorativos no han sido instalados antes de la primera instalación, retire las paredes laterales y los cristales del aparato como se muestra en la Fig. 6 para instalarlos.



Fig. Distribución correcta de las piedras decorativas en el quemador.

VARIANTE CON TECHO DE CHAPA

Paso 1 Para extraer la puerta, levántela ligeramente hacia arriba y tire de ella hacia usted.

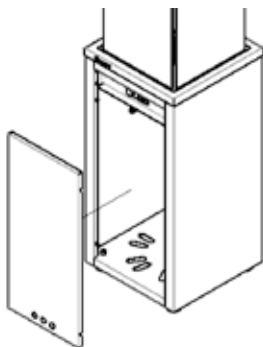

Paso 2 Retire la cubierta de hojalata y, a continuación, retire el bisel de la pared lateral.

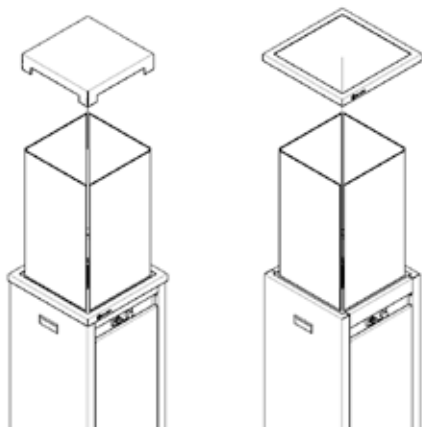

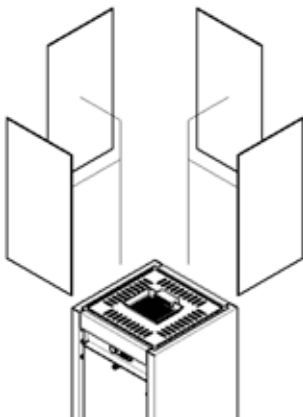
Paso 3: Retire el cristal.**PUESTA EN MARCHA INICIAL**

Antes del primer uso, asegúrese de que todas las conexiones de los componentes individuales del sistema se han realizado de acuerdo con las instrucciones. Una conexión incorrecta del sistema de control de gas puede provocar daños en el sistema.

Puede percibirse un olor específico durante los primeros disparos, que persiste incluso varias horas después del uso. Este fenómeno está relacionado con la combustión de la pintura. Los animales pueden ser especialmente sensibles a los olores emitidos al quemarse la pintura. Para acelerar el proceso, es aconsejable dejar que el aparato arda con la llama al máximo durante algunas horas.

INSTALACIÓN DEL SISTEMA DE CONTROL DE GAS**NOTA**

Este aparato, junto con el sistema de control de gas, sólo puede instalarse con los ajustes de fábrica.

CONEXIÓN DEL APARATO A UNA FUENTE DE GAS (BOMBONA)

Conecte el regulador al cilindro, asegurándose de que las juntas están en su sitio (véase el diagrama anterior), si las juntas están descoloridas o dañadas, o si falta alguna, la unidad no debe utilizarse hasta que se sustituyan las juntas. La válvula antivuelco debe permanecer en la posición en la que viene instalada de fábrica. La conexión de la válvula en cualquier otra posición provocará el cierre del suministro de gas al aparato y la desconexión del mismo.

NOTA!!! La válvula de seguridad antivuelco es un dispositivo de protección antivuelco, de modo que si el aparato vuelca, corta automáticamente el suministro de gas al quemador, lo que apaga la llama. A continuación puede ver la válvula de seguridad antivuelco GOK que viene preinstalada en la manguera del calefactor PATIO SLC. ¡Nunca intente desinstalarla!

NOTA!!!

Los componentes individuales del sistema de control de gas deben instalarse de acuerdo con las recomendaciones de este manual.

El aparato sólo puede funcionar con la automatización suministrada con el aparato. Las conexiones de los componentes individuales del sistema se han realizado de forma que se evite su conexión incorrecta.

ADVERTENCIA El aparato está equipado con una válvula de protección antivuelco de alta sensibilidad. El temblor del suelo o del propio aparato como consecuencia de un impacto u otras fuerzas puede hacer que se corte el suministro de gas al aparato, apagándolo. Si observa que el aparato no quema, gire inmediatamente el mando en el sentido de las agujas del reloj hasta la posición de cierre y siga las instrucciones del apartado "Encendido del aparato".

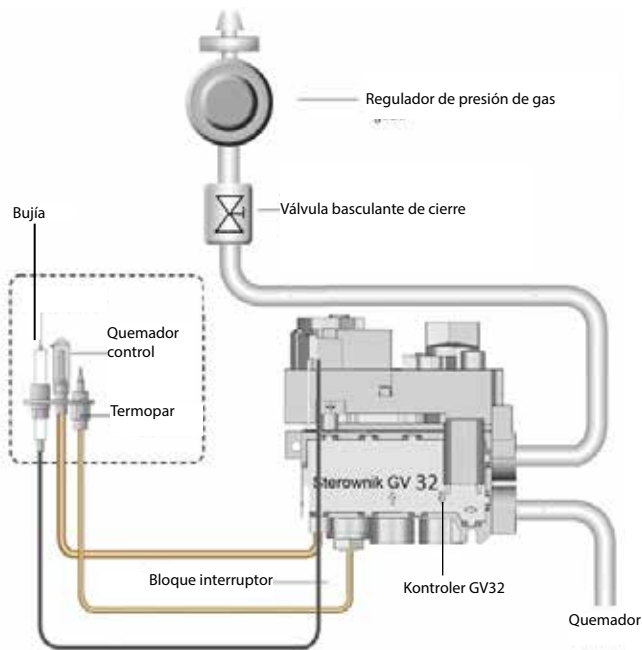

Fig. Esquema de conexión del sistema manual de control de gas GV32.

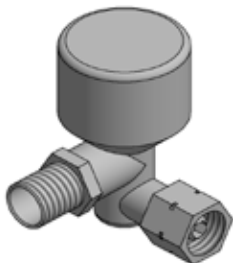

Fig. Válvula de protección antivuelco instalada en la unidad.

NOTA!

El aparato sólo debe conectarse a la fuente de gas cuando la estufa esté apagada y la válvula de la bombona cerrada.

No conecte nunca una bombona de gas al aparato sin un regulador de presión.

NOTA!

Está prohibido utilizar una llama abierta durante el proceso de instalación o para conectar los cilindros. El incumplimiento de esta prohibición puede provocar un incendio, una explosión y causar daños materiales, lesiones personales o incluso la pérdida de la vida.

NOTA!

Los calefactores de gas para jardín están diseñados para funcionar con bombonas de gas propano y propano-butano de 5 kg y 11 kg (los tamaños de las bombonas pueden variar según el país de destino).

El aparato se vende con un juego completo de mandos automáticos, válvula antigoteo, regulador de presión y manguera de conexión. No utilice nunca una manguera o cualquier otro componente del sistema que no sea el recomendado por el fabricante.

Puede comprar una GOK al fabricante, Kratki.es, o solicitar información a su técnico de servicio o distribuidor local sobre el tipo de manguera que podría sustituir a la original.

Antes de sustituir la bombona, asegúrese de que el aparato no está cerca de una fuente de fuego o de cualquier otro objeto que pueda incendiarse. Es necesario cerrar la válvula de suministro de gas de la bombona o del regulador después de cada uso.

Si nota una fuga de gas, es imprescindible dejar de utilizar el aparato. Si está en funcionamiento, apáguelo o, si está apagado, no lo ponga en marcha. A continuación, cierre la válvula de la bombona y póngase en contacto con el servicio técnico.

NOTA:

Es aconsejable comprobar periódicamente la calidad de las conexiones de todas las conexiones de gas, incluida la manguera de goma flexible (al menos una vez al mes o cada vez que se sustituya la bombona). Si se aprecian grietas, cortes u otros signos de deterioro, deberá sustituir el tubo flexible por uno nuevo GOK, que podrá adquirir en su establecimiento o en kratki.com, o si esto no fuera posible, pregunte en su establecimiento que le recomendará un modelo y tipo de tubo flexible adecuado

para este aparato.

NOTA:

Tenga en cuenta que la bombona de gas instalada en el interior del aparato debe fijarse mediante un cordón con mosquetones dentro del compartimento de la bombona de gas a los componentes estructurales con orificios.

INSTRUCCIONES DE FUNCIONAMIENTO PARA EL CONTROL DEL CAUDAL DE GAS

El usuario de la estufa de gas PATIO SLC dispone de un módulo de control GV32. Lea estas instrucciones antes de poner en funcionamiento el módulo de control. Proceder de forma contraria o no conforme a las instrucciones puede provocar daños en los componentes del sistema de control de gas o en el propio aparato, y puede causar incendios, daños materiales o pérdida de la salud.

MANUAL DE INSTRUCCIONES DEL MÓDULO CONTROLADOR PORTÁTIL GV32

<https://www.youtube.com/watch?v=zAH4mJTbsDg>

Para encender el aparato, siga las instrucciones que se indican a continuación. El sistema de control de gas GV32 ha sido diseñado para eliminar completamente la necesidad de mantenimiento y cualquier ajuste. Los mandos no son desmontables. El desmontaje provocará daños en el aparato. Nunca intente manipular la válvula o cualquiera de sus componentes de ninguna manera.

Encendido del aparato:

1. Gire el "Pomo ON/OFF A" ligeramente en sentido antihorario hacia la posición IGNITION hasta que se detenga. A continuación, presione el mando y manténgalo presionado durante 5 segundos (el gas sólo fluirá hacia el quemador de control).
- Mantenga pulsado el mando mientras continúa girándolo hacia la posición PILOTO (esto activa el encendedor piezoeléctrico del quemador de control). Mantenga el mando pulsado en esta posición durante otros 10 segundos hasta que el quemador de control se encienda (si el piloto no se enciende, repita el procedimiento inmediatamente con el mando pulsado al mismo tiempo).
3. una vez encendido el quemador piloto, suelte el mando y gírelo aún más en el sentido contrario a las agujas del reloj hasta la posición ON (esto iniciará también el flujo de gas hacia el quemador principal).

Apagar el aparato:

1. Gire el "Botón ON/OFF A" en el sentido de las agujas del reloj hasta que se detenga en la posición PILOT.
2. Empuje ligeramente el mando hacia dentro y continúe girándolo en sentido horario desde la posición PILOTO hasta la posición OFF.

El procedimiento de reencendido del quemador de control puede repetirse en cuanto el termpar del quemador de control se haya enfriado lo suficiente (el periodo de enfriamiento puede variar en función del tipo de termpar utilizado). Después de apagar completamente el aparato, es posible volver a encenderlo transcurrido aproximadamente 1 minuto (tiempo necesario para que se enfríe el termpar).

Control de flujo de llama/gas:

El ajuste de la llama se realiza mediante el botón de temperatura B.

Para ajustar la llama y la potencia del aparato, gire manualmente el botón de temperatura B en el sentido contrario a las agujas del reloj (aumento de la llama) o en el sentido de las agujas del reloj (disminución de la llama). Para cortar completamente el suministro de gas al quemador principal, el

botón ON/OFF A debe girarse a la posición PILOT. fig. 9

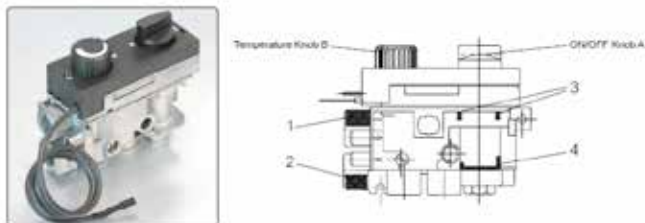

Rys. 9. Diagrama del controlador GV32

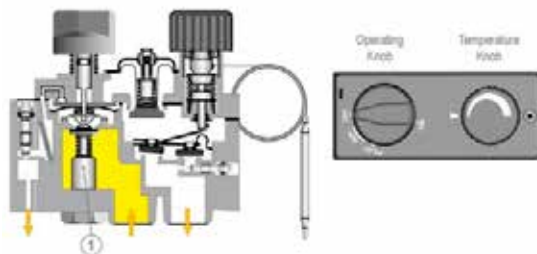

OFF - apagado

El mando ON / OFF está en la posición cerrada.

La válvula termostática del control del quemador está cerrada (**el punto 1**)

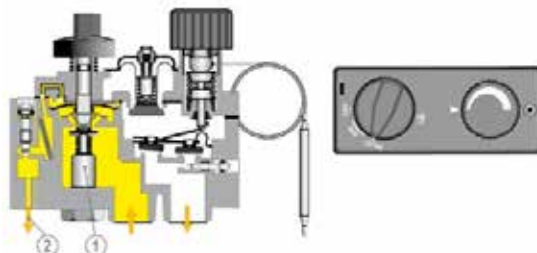

ENCENDIENDO

El mando **ON / OFF** está en la posición **PILOT** y se presiona hacia abajo. La válvula termostática está abierta (**punto 1**), el gas fluye hacia el control del quemador. (**Punto 2**)

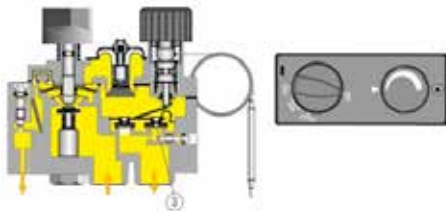
**LLAMA BAJA**

El mando **ON / OFF** está en la posición **ON**.

El mando de temperatura utilizado para ajustar la llama se gira en dirección de las agujas del reloj. El gas fluye a través de la válvula **ON / OFF**.

(Punto 3)

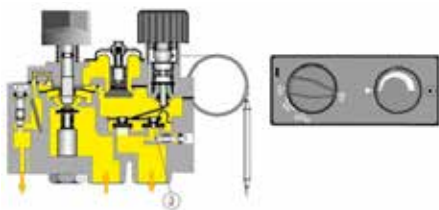
**LLAMA ALTA**

El mando **ON/OFF** está en posición **ON**

El botón de temperatura utilizado para ajustar la llama se gira en dirección contraria a las agujas del reloj. El gas fluye a través de la válvula **ON/OFF** llama baja (punto 3) y la válvula de modulación de alta llama (**punto 4**)

Fig. 11 Vista esquemática del encendido del dispositivo y el ajuste de la llama

CONSERVACIÓN**!!!ATENCIÓN!!!**

TODOS LOS TRABAJOS DE MANTENIMIENTO DEBEN REALIZARSE EN UNA UNIDAD REFRIGERADA CON EL SUMINISTRO DE GAS CORTADO Y LA ALIMENTACIÓN DESCONECTADA.

!!!ATENCIÓN!!!

EL MANTENIMIENTO DE LA ESTUFA SÓLO DEBE SER REALIZADO POR UN TÉCNICO CUALIFICADO.

- La unidad debe revisarse periódicamente, al menos una vez al mes o cada vez que se sustituya el cilindro.
- La limpieza debe realizarse periódicamente o cuando aparezca polvo o suciedad en la unidad.
- Los cristales que presenten grietas o arañazos deben sustituirse inmediatamente por otros nuevos.
- Está prohibido realizar cambios en el diseño de la unidad.
- La estufa no debe limpiarse con agentes cáusticos.
- Cuando sustituya componentes individuales, utilice únicamente piezas originales del fabricante.

PROTECCIÓN DEL MEDIO AMBIENTE

- Cualquier elemento de embalaje en el que se haya entregado el calentador de gas deberá eliminarse de forma adecuada a su tipo.
- Debido a su contenido en metales pesados, las baterías están clasificadas como residuos químicos peligrosos y, por lo tanto, deben eliminarse en contenedores especiales para residuos peligrosos

después de su uso.

- Si el aparato ha llegado al final de su vida útil, debe desecharse. El usuario deberá llevar la chimenea a un centro de reciclaje adecuado para este tipo de aparatos.

LISTA DE ACTIVIDADES DE CONTROL

L.p.	Alcance	Actividades
1	Inspección general	<p>Realice el procedimiento de cocción en la estufa.</p> <p>Compruebe el correcto funcionamiento de todos los sistemas de seguridad. Compruebe que la llama del quemador principal arde de forma constante.</p> <p>Compruebe que la llama del quemador principal arde uniformemente.</p> <p>Compruebe que no es necesario cambiar las pilas del parachispas.</p>
2	Control del cristalamiento	<p>Comprobar si hay grietas en el acristalamiento</p> <p>Compruebe el grado de suciedad del acristalamiento Limpie el cristal si es necesario.</p>
3	Control del sistema de control de gases	<p>Compruebe que no haya fugas en las conexiones de gas.</p> <p>Compruebe que la ventilación del compartimento de la bombona no esté obstruida.</p> <p>Compruebe que los cables que conectan el controlador al receptor no estén dañados. Compruebe que los componentes del sistema de control de gas no estén expuestos a altas temperaturas.</p> <p>Compruebe que la cámara interna y los componentes instalados en ella no estén expuestos a la humedad. Compruebe que los cables de conexión no presentan signos de corrosión.</p>
4	Inspección de la cámara de combustión	<p>Compruebe que el termopar está dentro del rango de la llama.</p> <p>Compruebe que la cámara de combustión no necesita limpieza.</p> <p>Compruebe que todas las aberturas de suministro de aire a la cámara de combustión están libres de obstrucciones. Si es necesario, desbloquee las aberturas.</p> <p>Compruebe si la cámara de combustión presenta signos de corrosión. Si es necesario, elimine la corrosión y cubra las cavidades con una nueva capa de pintura para chimeneas.</p> <p>Compruebe que el quemador principal se enciende sin problemas.</p>
5	Elementos decorativos	<p>Compruebe que los elementos decorativos no necesitan limpieza.</p> <p>Compruebe que los elementos decorativos no entran en contacto con el cristal.</p> <p>Compruebe que los elementos decorativos no obstruyen los orificios de ventilación del hogar.</p> <p>Compruebe que la decoración no esté dañada.</p>



VORSICHT



DIE HEISSE SCHEIBE KANN
BRANDWUNDEN VERURSACHEN

DIE SCHEIBEN NICHT
BERÜHREN, BEVOR SIE NICHT
ABGEKÜHLT WERDEN

**IN DER NÄHE DER ARBEITENDEN ANLAGE SOLLEN SICH DIE
KINDER UND UNKUNDIGE PERSONEN NICHT BEFINDEN**

VORSICHT!

DIE ANLAGE IST HEISS WÄHREND DER ARBEIT!

BEIM BERÜHREN HEISSER OBERFLÄCHEN DER ANLAGE KÖNNEN BRANDWUNDEN ENTSTEHEN. KINDER, ÄLTERE PERSONEN (ODER ANDERE PFLEGEBEDÜRFTIGE PERSONEN), TIERE, KLEIDUNG, LEICHTENTZÜNDLICHE MÖBEL, IRGENDWELCHE KRAFTSTOFFE ODER ANDERE LEICHTENTZÜNDLICHE STOFFE SOLLEN SICH NICHT IN DER NÄHE DER ARBEITENDEN ANLAGE BEFINDEN.

SORGEN SIE FÜR WARTUNG DER ANLAGE GEMÄSS DEN HINWEISEN DER VORLIEGENDEN BEDIENUNGSANWEISUNG!

Lesen Sie die ganze Bedienungsanweisung und übergeben Sie die Bedienungsanweisung jedem eventuellem Benutzer der Anlage, bevor er die Anlage zu bedienen beginnt.

Irgendwelcher Umbau der Anlage ist verboten. Versuchen Sie die Anlage oder irgendwelchen Teil der Anlage nie umzubauen. Alle Änderungen oder Umbau der Anlage haben sofortigen Verlust der Garantie und der Gültigkeit aller Zertifikate der Anlage zur Folge.

Die Anlage soll ausschließlich durch einen ausgebildeten Installateur installiert und gewartet werden.

Wir danken Ihnen für den Einkauf des Gartengasheizgerätes PATIO. Diese Anlage wurde in Hinblick auf Ihre Sicherheit und Ihren Komfort entworfen. Wir sind sicher, dass Sie mit Ihrer Wahl zufrieden sein werden, weil wir am Projekt und an der Produktion dieser Anlage mit vollem Engagement gearbeitet haben. Vor der Installation und dem normalen Betrieb machen Sie sich bitte mit der vorliegenden Bedienungsanweisung vertraut. Falls Sie Fragen oder Vorwürfe haben, wenden Sie sich bitte an unsere technische Abteilung. Alle zusätzlichen Informationen finden Sie auf unserer Webseite www.kratki.com.

Kratki.pl Marek Bal ist ein bekannter und geschätzter Hersteller von Heizgeräten sowohl auf dem polnischen als auch auf dem europäischen Markt. Unsere Produkte werden auf der Grundlage strenger Normen hergestellt.

Jedes von der Firma hergestellte Gartenheizgerät wird im Werk einer Qualitätskontrolle unterzogen, bei der es strenge Sicherheitstests durchläuft. Die Verwendung von Materialien höchster Qualität bei der Herstellung garantiert dem Endverbraucher einen effizienten und zuverlässigen Betrieb des Geräts. Dieses Handbuch enthält alle Informationen, die für den korrekten Anschluss, Betrieb und die Wartung des freistehenden gasbetriebenen Gartenheizgeräts erforderlich sind.

Der freistehende Gas-Gartenofen ist ein offenes Gerät ohne Abgassystem, das für die Beheizung von Außenbereichen und/oder belüfteten Bereichen konzipiert ist. Sehr niedrige Emissionsfaktoren garantieren Sicherheit auch bei der Verwendung auf kleinen, belüfteten und überdachten Flächen. Das Gerät entspricht den strengen Anforderungen der europäischen Richtlinien für Sicherheit und Umwelt. Das Gerät wurde gemäß EN 14543:2017-09 Anforderungen an Geräte, die mit verflüssigten Kohlenwasserstoffgasen betrieben werden (Requirements for appliances designed to run on liquefied hydrocarbon gas. Terrassenschirm-Heizgeräte. Abgaslose Heizstrahler zur Verwendung in offenen oder gut belüfteten Räumen. Lesen Sie diese Anleitung vor der Installation und dem Gebrauch. Die darin enthaltenen Informationen werden es Ihnen ermöglichen, das Gerät einwandfrei zu benutzen. Bewahren Sie die Anleitung während der gesamten Lebensdauer des Geräts auf.

Der Gas-Gartenheizer PATIO SLC ist für den Betrieb mit Propan oder einem Propan-Butan-Gasgemisch ausgelegt. Das Gerät ist in verschiedenen Ausführungen erhältlich, je nach Wunsch des Kunden in Bezug auf das äußere Erscheinungsbild, die Art der Verglasung oder die Art, wie das Gerät bewegt wird. Unabhängig von der Ausführung ist der PATIO-Heizer mit einem sicheren und fortschrittlichen Gasregelungssystem ausgestattet.

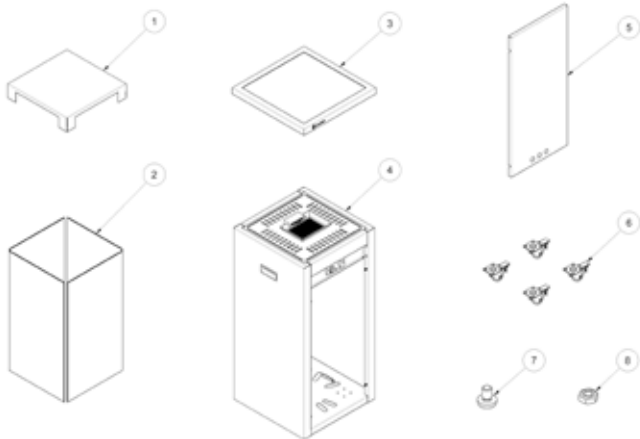

Artikel / Menge	Beschreibung	Anzahl / Menge
1	Bedachung	1
2	Verglasung	4
3	Kühlergrill	1
4	Gasheizkasten	1
5	Tür	1
6	Räder	4
7	Schraube	16
8	Mutter	16

1.1 SPECYFIKACJA TECHNICZNA

	Einheit	Kategorie Ausrüstung					
		I _{3P(30)}	I _{3P(37)}	I _{3P(50)}	I _{3B/P(30)}	I _{3B/P(37)}	I _{3B/P(50)}
Zielländer	-	FI, NL, RO	BE, CH, CZ, ES, FR, GB, GR, HR, IE, IT, LT, NL, PL, PT, SI, SK	AT, CH, DE, NL, SK	BE, CY, DK, EE, FR, GB, GR, HU, HR, IT, LT, NL, NO, RO, SE, SI, SK, TR	PL	AT, CH, DE, FR, SK
Referenzgas	-	G31			G30		
Nennanschlussdruck	[mbar]	30	37	50	30	37	50
Gasdruck pro Brenner bei Nennlast (maximal)		30	37	50	30	37	50
Nominale (maximale) Wärmebelastung, gemäß H _s		8,2					
Minimale Wärmebelastung, gemäß H _s		4,0	4,4	4,7	4,4	4,8	5,0
Gasdüse Bezeichnung	[mm]	1,60 LPG	1,45 LPG	1,35 LPG	1,45 LPG	1,35 LPG	1,25 LPG

Herstellerangaben:
Kontaktangaben:

Kratki.pl Marek Bal
Kratki.pl Marek Bal
ul. Gombrowicza 4, 26-660 Wsola, Polska
tel. +48 48 384 44 88
fax +48 48 384 44 88
www.kratki.com

INSTALLATION

DIESES HEIZGERÄT MUSS VON EINEM QUALIFIZIERTEN FACHMANN INSTALLIERT UND/ODER GEWARTET WERDEN. VERSUCHEN SIE NICHT, DIE KONSTRUKTION DES GERÄTS ODER SEINER KOMPONENTEN ZU VERÄNDERN. JEDE MODIFIKATION FÜHRT ZUM SOFORTIGEN ERLÖSCHEN DER GARANTIE UND DER ZERTIFIKATE.

HINWEIS: DIE NICHTBEACHTUNG DER EMPFEHLUNGEN IN DIESEM HANDBUCH IN BEZUG AUF INSTALLATION, BETRIEB ODER DIE NICHTBEACHTUNG DER EMPFEHLUNGEN FÜR ZUGELASSENE TEILE UND ZUBEHÖR FÜR DIESES GERÄT KANN ZU SCHWEREN VERLETZUNGEN ODER SACHSCHÄDEN FÜHREN.

DIESES GERÄT WURDE IN ÜBEREINSTIMMUNG MIT DEN EMPFEHLUNGEN DER STRENGEN SICHERHEITSNORMEN ENTWICKELT UND VON EINER BENANNTEN STELLE IN ÜBEREINSTIMMUNG MIT PN-EN 14543:2017-09 GEPRÜFT UND ZERTIFIZIERT.

ALLGEMEINE INFORMATIONEN

WICHTIG: BEWAHREN SIE DIESE ANLEITUNG AUF!

Es ist wichtig, in regelmäßigen Abständen das ordnungsgemäße Funktionieren und die Unversehrtheit der verschiedenen Komponenten des Gasregelsystems sowie die strukturellen Komponenten und die Verglasung auf Schäden zu überprüfen. Es ist sehr wichtig, dass das Gasregelsystem intakt und frei von Schäden bleibt. Das Gerät darf nur von einem qualifizierten Servicetechniker mit der entsprechenden Berechtigung gewartet werden. Die Nichtbeachtung dieser Vorschriften kann zu schweren Verletzungen oder sogar zum Tod und zu Sachschäden führen.

Die Installation und die Verwendung des Geräts müssen in Übereinstimmung mit den geltenden Bauvorschriften Ihres Landes erfolgen. Ihr autorisierter Fachhändler kann Ihnen dabei helfen, herauszufinden, welche Sicherheitsvorkehrungen bei der Installation oder Verwendung des Geräts getroffen werden müssen. In einigen Fällen kann es erforderlich sein, eine Genehmigung für die Installation oder den Betrieb eines solchen Geräts einzuholen. Erkundigen Sie sich immer bei Ihrem Vertragshändler oder der Bauaufsichtsbehörde, welche Vorschriften für die Verwendung und/oder Installation des Geräts in Ihrem Gebiet gelten. In Ermangelung von Aufzeichnungen, die die Installation und Verwendung regeln, müssen die Anweisungen und die Brandschutzvorschriften unbedingt befolgt werden.

Schalten Sie das Gerät nicht ein, wenn eines seiner Bauteile zuvor demontiert, beschädigt oder zerstört wurde. Bevor Sie das Gerät wieder in Betrieb nehmen, müssen Sie das fehlende oder beschädigte Teil unbedingt durch ein vom Hersteller angegebenes Originalteil ersetzen.

Wenn das Gerät und insbesondere die Bauteile der Gassteuerung oder des Brenners überflutet sind, schalten Sie das Gerät aus und wenden Sie sich an den technischen Dienst oder einen qualifizierten Servicetechniker, um zu prüfen, ob die Wiederverwendung den Austausch eines der Bauteile des Systems erforderlich macht.

SICHERHEITSHINWEISE

**Das Gerät darf nur im Freien oder in gut belüfteten Räumen verwendet werden!
In einem gut belüfteten Raum müssen 25 % der Oberfläche frei liegen. Diese Fläche ergibt sich**

aus der Summe der Wandflächen des betreffenden Nutzraums.

Aufgrund der möglichen hohen Temperaturen, insbesondere an den Fenstern des Geräts, sollten alle brennbaren Materialien in einem sicheren Abstand zum Gerät aufbewahrt werden. Kinder, ältere Menschen und andere unwissende Personen sollten über die Möglichkeit hoher Temperaturen am Gerät während des Betriebs und unmittelbar nach dem Löschen informiert und gewarnt werden und den Kontakt mit dem Gerät vermeiden, um Verbrennungen und die Entzündung von Kleidung zu vermeiden.

Kleinkinder, Säuglinge, gebrechliche Personen und andere Personen, die besonderer Aufmerksamkeit bedürfen und sich im Bereich des Geräts aufhalten, sollten besonders beaufsichtigt werden. Diese Personen können durch einen versehentlichen Kontakt mit dem Gerät besonders gefährdet sein. Falls erforderlich, sollten Schutzbarrieren in Betracht gezogen werden, um den Zugang zum Gerät zu beschränken.

DECKEN SIE NIE LÜFTUNGSÖFFNUNGEN DES RAUMES IN WELCHEM SICH DIE GLASFLASCHE BEFINDET!

Stoßen oder lehnen Sie sich nicht gegen Teile des Geräts, insbesondere nicht gegen das Glas.

ANMERKUNG: Die Verglasung des Geräts darf nicht durch eine andere als die vom Hersteller gelieferte oder empfohlene Verglasung ersetzt werden.

Es darf nur die vom Hersteller angegebene Gasart und der Gasflaschentyp verwendet werden. Bei starkem, heftigem Wind muss das Gerät gegen Umkippen gesichert werden.

W żadnym wypadku nie wolno używać w tym urządzeniu paliw stałych (drewna, papieru, węgla itp.).

Es ist strengstens verboten, flüssige Brennstoffe oder andere brennbare Materialien zum Anzünden des Geräts zu verwenden!

Um Unfälle zu vermeiden, wird empfohlen, das Gerät nicht von Personen bedienen zu lassen, die mit der Bedienung des Geräts nicht vertraut sind. Tragen Sie zu Ihrer Sicherheit immer Handschuhe und eine Schutzbrille, wenn Sie Wartungsarbeiten durchführen. Vergewissern Sie sich immer, dass die Gaszufuhr abgestellt ist, bevor Sie das Gerät inspizieren, warten oder reinigen.

Das Gas-Gartenheizgerät PATIO SLC wurde mit Blick auf Ihren Komfort entwickelt. Das Gerät ist mit einem hochmodernen Gasregelsystem ausgestattet, das einen unkontrollierten Gasaustritt verhindert.

BESTANDTEILE DES BAUSATZES - ERSTES AUSPACKEN DES GEKAUFTEN HEIZGERÄTES

Sollten bei der Kontrolle der Sendung Schäden oder Mängel festgestellt werden, wenden Sie sich bitte an Ihren Vertragshändler.

Vergewissern Sie sich, dass alle Bestandteile des Kits beim Transport nicht beschädigt wurden. Die Überprüfung sollte im Beisein des Lieferanten erfolgen. Das gekaufte Heizgerät sollte einen kompletten Gasflaschenanschlusssatz enthalten.

Bestandteil des Bausatzes:

- Anweisungen für die Installation und den Betrieb des Geräts.

- Gasheizgerät PATIO SLC
- Kompletter, betriebsbereiter Brenner mit komplettem Gasregelsystem, ausgestattet mit MERTIK MA-XITROL GV32 Regler.
- Komplette Gasleitung mit Regler und Kippschutzventil.
- Fenstersatz, je nach Variante (5er-Satz oder 4er-Satz)
- Dachelemente, je nach Variante (4 Befestigungsecken oder komplette Blecheindeckung)

INSTALLATION - EINLEITUNG

Der Anschluss des Heizgerätes an die Flüssiggasflasche sowie die Einstellung und die Überprüfung auf Undichtigkeiten im System dürfen nur von einem autorisierten Gasgeräteinstallateur oder einem Techniker einer autorisierten Servicewerkstatt gemäß den geltenden Vorschriften vorgenommen werden, was auf der Garantiekarte des Produktes bestätigt werden muss. Bei Fehlen einer solchen Bestätigung erlischt der Garantieanspruch!

DIE INSTALLATION DES GERÄTS UND DIE LAGERUNG DER GASFLASCHE MÜSSEN DEN GELTEN- DEN VORSCHRIFTEN ENTSPRECHEN

VERWENDEN SIE KEINE ERSATZTEILE, DIE NICHT VOM HERSTELLER GELIEFERT ODER EMPFOH- LEN WERDEN.

Das Gerät verfügt über eine offene Verbrennungskammer ohne die Möglichkeit, es an einen Schorn- stein anzuschließen. Der Heizofen PATIO SLC wird mit einem vorinstallierten Gasregelsystem verkauft. Es wird jedoch empfohlen, vor dem ersten Gebrauch die Dichtheit des Systems zu überprüfen, da es sich beim Transport lösen kann. Alle Anweisungen zum korrekten Anschluss des Systems, zur Installa- tion der Wände, Türen und Verglasung finden Sie weiter unten.

BEMERKUNGEN ZUM UMZUG DER EINHEIT:

Dieses Gerät ist so konstruiert, dass es leicht bewegt werden kann. Vergewissern Sie sich vor dem Transport des Heizgeräts, dass die Gaszufuhr abgestellt und der Schlauch von der Gasflasche abge- zogen wurde. Es ist strengstens verboten, das Gerät zu bewegen, während es in Betrieb ist.

Alle europäischen Gasflaschen bis zu einem Gewicht von 11 kg, die nicht breiter als 33 cm und nicht höher als 65 cm sind, sind mit diesem Gerät kompatibel.

INSTALLATIONSREGELN

Die Installation sollte in Übereinstimmung mit den gesetzlichen Vorschriften des betreffenden Landes oder der betreffenden Region erfolgen. In Ermangelung solcher Vorschriften müssen die in diesem Handbuch enthaltenen Regeln und die Brandschutzvorschriften befolgt werden.

Dieses Gerät wurde auf Qualität und Sicherheit geprüft und von einem benannten Institut zertifiziert.

ANMERKUNG!

Das Heizgerät ist für den Betrieb mit einer 11-kg-Gasflasche zur Speicherung eines Propan-, Propan- -Butan-Gasgemisches ausgelegt. Der flexible Anschlussschlauch sollte für Flüssiggas ausgelegt sein! Das Gerät wird mit kompletter Automatik und Kabeln verkauft, die den Haupt- und Steuerbrenner mit dem Steuergerät verbinden. Verwenden Sie keine anderen als die vom Hersteller installierten oder gelieferten Systemkomponenten.

AUSWAHL DES STANDORTS FÜR DEN TERRASSENHEIZER SLC

Der Gasheizgeräts PATIO SLC ist ein mobiles Gerät, das an jeden beliebigen Ort gebracht werden kann. Es

gibt jedoch Einschränkungen, die strikt beachtet werden müssen. Das Gerät sollte wegen der möglichen hohen Temperaturen an seinen Außenflächen, insbesondere an den Fenstern, von brennbaren Materialien ferngehalten werden, und wegen der offenen Brennkammer ohne Anschlussmöglichkeit für Abgasrohre sollte es in offenen Räumen oder in gut belüfteten Räumen verwendet werden. Es ist strengstens untersagt, das Gerät in einer anderen als der senkrechten Position aufzustellen.

Richtlinien für die korrekte und sichere Installation des Geräts:

- Schließen Sie den Regler so an die Flüssiggasflasche an, dass sich das Kippschutzventil in der senkrechten Position befindet. Ein anderer Anschluss kann dazu führen, dass die Gaszufuhr zum Gerät blockiert wird. Verwenden Sie dazu geeignetes Werkzeug. Das Festziehen des Reglers von Hand ist unzureichend und kann zu einem Gasaustritt führen. Das Auswechseln und/oder Anschließen der Gasflaschen sollte in einem gut belüfteten Raum erfolgen.
- Vergewissern Sie sich vor dem Anschließen des Reglers, dass die Gummidichtungen vorhanden und nicht beschädigt sind. Ist dies nicht der Fall, darf das Gerät nicht in Betrieb genommen werden, bis die Dichtung ersetzt ist.
- Denken Sie daran, dass die Gasflasche immer aufrecht stehen sollte und dass der Schlauch, der die Flasche mit dem Brenner verbindet, so verlegt werden sollte, dass er nicht mit scharfen Gegenständen oder Kanten sowie heißen Brennerteilen in Berührung kommt.
- Überprüfen Sie die installierte Gassteuerung und das gesamte Gassystem des Geräts auf Richtigkeit und Dichtheit. Dazu können Sie Seifenwasser oder ein spezielles Gaslecksuchspray verwenden. Decken Sie zur Dichtheitsprüfung alle Verbindungen (Flasche - Regler, Regler - Kippschutzventil, Kippschutzventil - Gasschlauch, Gasschlauch - Gasdurchflussregler, Gasdurchflussregler - Zuleitung, Zuleitung - Brenner) zwischen Flasche und Gasdurchflussregler und die dahinter liegenden Verbindungen mit Seifenwasser oder einem Spray ab und zünden Sie dann das Gerät an, damit das Gas auch den Abschnitt vom Gasdurchflussregler bis zu den Brennerdüsen füllt. Treten an den Verbindungsstellen Blasen auf, so deutet dies auf ein Leck an dieser Stelle hin.
- Entfernen Sie die Scheiben gemäß den Anweisungen auf Seite 19, ordnen Sie die Zierelemente gleichmäßig auf dem Brenner gemäß der Grafik (Abb. 6) an und setzen Sie sie wieder ein.

ANMERKUNG: Die in diesem Handbuch angegebenen Sicherheitsabstände zu brennbaren Materialien wurden auf der Grundlage von Sicherheitsprüfungen festgelegt. Als brennbare Materialien können wir alles bezeichnen, was Feuer fangen kann, d.h. Papier, Holz, Brennstoffe aller Art, Kunststoff, Kleidung, usw. Der ausgewiesene Raum ist nicht durch nicht brennbare Materialien begrenzt, sondern gilt auch für brennbare Materialien direkt hinter nicht brennbaren Gegenständen, die dem Gerät ausgesetzt sind.

Wenn Sie sich über die Entflammbarkeit eines Materials innerhalb des Geräts nicht sicher sind, wenden Sie sich an die Brandschutzbehörde.

Denken Sie daran, dass schwer entflammable Materialien trotz ihrer Feuerbeständigkeit als brennbar gelten. Sie sind zwar schwer in Brand zu setzen, aber sie brennen auch.



Abb. Schwenkbare Rollen zum leichteren Transport des Geräts

Für den Transport ist es ratsam, das Glas zu entfernen und das Gerät dann leicht anzuheben.

RADMONTAGE

Bevor Sie den Gasheizgerät PATIO SLC in Betrieb nehmen, müssen Sie die Räder selbst zusammenbauen. Bereiten Sie alle erforderlichen Teile vor (4 Stück Räder, 16 Stück Schrauben, 16 Stück Muttern) und befolgen Sie dann die nachstehenden Anweisungen:

1. Stellen Sie das Gasheizgerät so auf, dass Sie freien Zugang zur Innenseite des Geräts und zur Unterseite des Geräts haben.

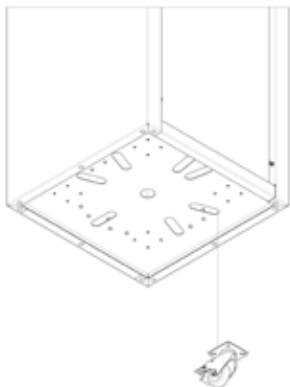

2. positionieren Sie das Rad in Bezug auf die Löcher im Boden des Geräts.

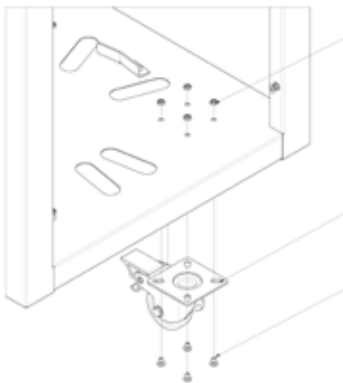

Führen Sie zunächst die Schrauben (3) durch die Befestigungslöcher im Rollensockel (2) und stecken Sie sie dann in die Löcher im unteren Teil des Geräts. Sichern Sie die gesamte Baugruppe von innen mit Muttern (1).

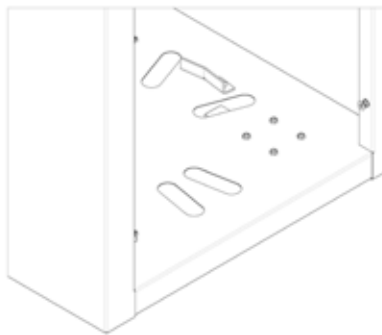

4 Wiederholen Sie alle Schritte für jedes Team.

ANFORDERUNGEN AN EINEN BEREICH UM DAS HEIZGERÄT, DER FREI VON BRENNBAREN MATERIALIEN IST

Das Gasheizgerät PATIO SLC wurde für das Beheizen von offenen oder gut belüfteten Räumen geprüft und zugelassen, wobei ein sicherer Abstand zu brennbaren Materialien eingehalten werden muss, wie in den nachfolgenden Diagrammen dargestellt.



Abb. Mindestabstand zu brennbaren Materialien/Gegenständen



Abb. Mindestabstand zu brennbaren Materialien/Gegenständen

Der angegebene Abstand (Abb. 4.) ist der Mindestabstand zu brennbaren Materialien, sofern nicht anders angegeben. Die Nichteinhaltung der oben genannten Abstände (Freiraum) kann zu einem Brand führen.

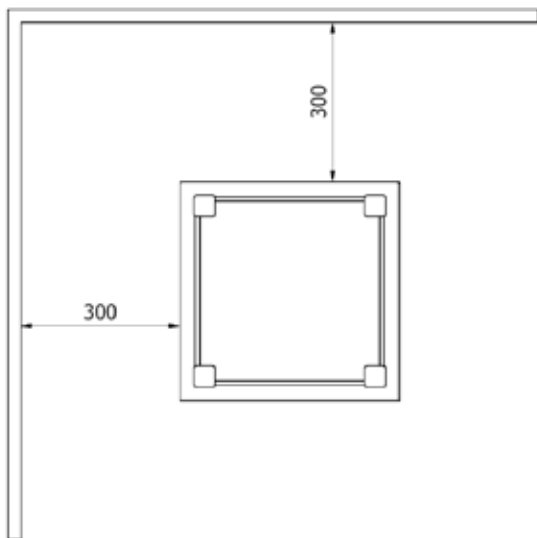
ANMERKUNG!

Es ist absolut verboten, den Kaminofen bei Niederschlag im Freien zu verwenden.

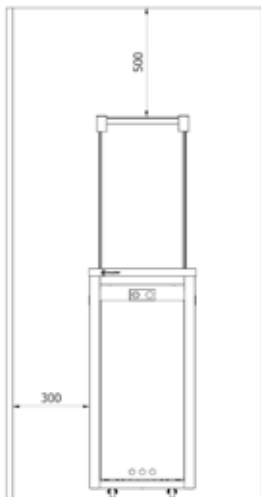
Das Heizgerät darf nur im Freien gelagert werden, wenn es mit einer speziellen Regenhülle abgedeckt ist.

Andernfalls sollte das Gerät an einem Ort aufbewahrt werden, an dem es vor Überschwemmungen und den Auswirkungen niedriger Temperaturen geschützt ist.

Es ist unbedingt erforderlich, dass das Gerät im Ruhezustand von der Gaszufuhr getrennt ist. (Wenn es nicht möglich ist, das Gerät gegen Umkippen zu sichern, wenn es unbeaufsichtigt bleibt, sollte die Gasflasche abgeklemmt und an einem sicheren Ort abgestellt werden.)

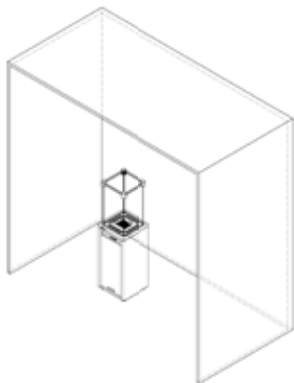

**DIE VERWENDUNG DIESES GERÄTES
IN GESCHLOSSENEN RÄUMEN IST
GEFÄHRLICH UND VERBOTEN**

**- ZUR VERWENDUNG IM FREIEN
ODER IN EINEM GUT BELÜFTETEN
BEREICH**

**- EIN GUT BELÜFTETER RAUM MUSS
MINDESTENS 25% OFFENE
WANDOBERFLÄCHEN**

**- DIE FLÄCHE DER WÄNDE WIRD ALS
SUMME DER FLÄCHE ALLER WÄNDE
UND DER DECKE BERECHNET**

INSTALLATION VON DEKOSTEINEN AUF DEM BRENNER

ORDNUNGSGEMÄSSE INSTALLATION VON DEKORATIONSSTEINEN AUF DEM HEIZGERÄT PATIO SLC

Der Hersteller empfiehlt die Verwendung von Dekorationselementen, die mit dem Gerät geliefert oder von der Firma angeboten werden. Kratki.pl Marek Bal haftet nicht für Schäden, die durch die Verwendung von anderen als den empfohlenen Dekorationselementen entstehen.

Wenn die Dekorationselemente nicht vor der ersten Installation angebracht wurden, entfernen Sie die Seitenwände und Glasscheiben des Geräts wie in Abb. 6 gezeigt, um sie zu installieren.



Abb. Korrekte Verteilung der Dekosteine auf dem Brenner.

VARIANTE MIT BLECHDACH

Schritt 1 Um die Tür zu entfernen, heben Sie sie leicht an und ziehen Sie sie dann zu sich heran.

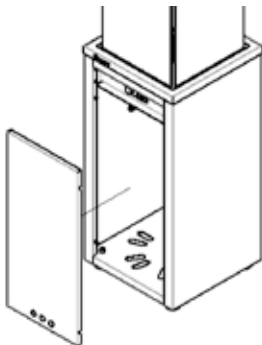

Schritt 2 Entfernen Sie die Blechabdeckung und nehmen Sie dann die Seitenwandblende ab.

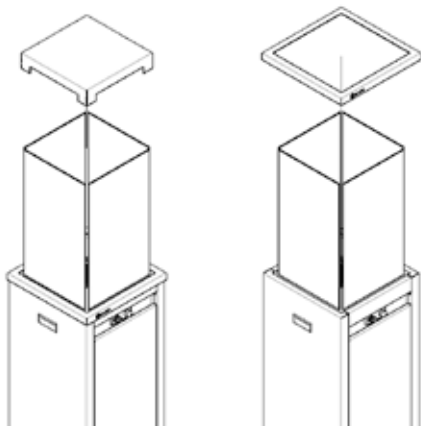

Schritt 3. Entfernen Sie das Glas.

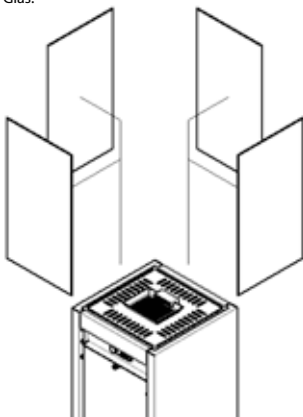

ERSTE INBETRIEBNAHME

Vergewissern Sie sich vor der ersten Inbetriebnahme, dass alle Anschlüsse der einzelnen Komponenten des Systems gemäß den Anweisungen vorgenommen wurden. Ein falscher Anschluss des Gasregelsystems kann zu einer Beschädigung des Systems führen.

Bei den ersten Brennvorgängen kann ein spezifischer Geruch wahrgenommen werden, der auch noch mehrere Stunden nach dem Gebrauch anhält. Dieses Phänomen hängt mit der Verbrennung der Farbe zusammen. Tiere können besonders empfindlich auf die Gerüche reagieren, die beim Abbrennen der Farbe entstehen. Um diesen Prozess zu beschleunigen, empfiehlt es sich, das Gerät mehrere Stunden lang bei maximaler Flammengröße zu erhitzen.

INSTALLATION DES GASREGELSYSTEMS

HINWEIS!!!

Dieses Gerät und das Gasregelsystem können nur mit den Werkseinstellungen installiert werden.

ANSCHLUSS DES GERÄTS AN EINE GASQUELLE (FLASCHE)

Schließen Sie den Regler an die Flasche an und stellen Sie sicher, dass die Dichtungen vorhanden sind. Je

ANMERKUNG!!!

Die einzelnen Komponenten des Gasregelsystems müssen gemäß den Empfehlungen in diesem Handbuch installiert werden.

Das Gerät darf nur mit der mitgelieferten Automatisierung betrieben werden. Die Anschlüsse der einzelnen Komponenten des Systems sind so ausgeführt, dass sie nicht falsch angeschlossen werden können.

WARNUNG! Das Gerät ist mit einem hochempfindlichen Kippschutzventil ausgestattet. Erschütterungen des Bodens oder des Geräts selbst durch Stöße oder andere Kräfte können dazu führen, dass die Gaszufuhr zum Gerät unterbrochen wird und das Gerät dadurch ausfällt. Wenn Sie feststellen, dass das Gerät nicht brennt, drehen Sie den Drehknopf sofort im Uhrzeigersinn in die geschlossene Position und befolgen Sie die Anweisungen unter "Einschalten des Geräts".



Abb. Anschlussplan für das manuelle Gasregelsystem GV32.

Wenn die Dichtungen verblasst oder beschädigt sind oder wenn welche fehlen, darf das Gerät nicht benutzt werden, bevor die Dichtungen ersetzt worden sind. Das Kippsicherheitsventil muss in der Position bleiben, in der es werkseitig installiert wurde. Wird das Ventil in einer anderen Stellung abgeschlossen, wird die Gaszufuhr zum Gerät geschlossen und das Gerät ausgeschaltet.

ANMERKUNG!!!

Das Kippsicherheitsventil ist eine Kippschutzvorrichtung, die beim Umkippen des Geräts automatisch die Gaszufuhr zum Brenner unterbricht, wodurch die Flamme erlischt. Unten sehen Sie das GOK-Kippsicherheitsventil, das auf dem Schlauch des PATIO SLC-Heizgeräts vorinstalliert ist. Versuchen Sie niemals, es zu demontieren!

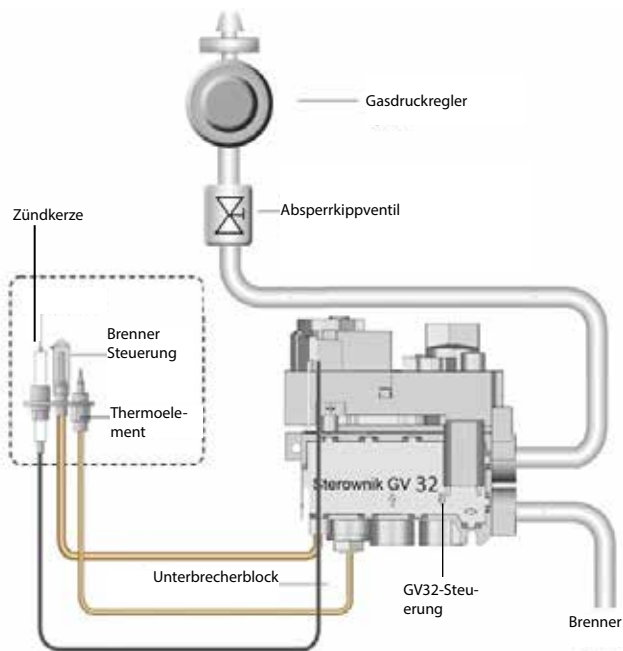

Abb. Kippschutzventil im Gerät installiert.

ANMERKUNG!

Das Gerät darf nur dann an die Gasquelle angeschlossen werden, wenn das Heizgerät ausgeschaltet und das Ventil an der Gasflasche zuge dreht ist. Abb. Kippsicherheitsventil im Gerät.

Schließen Sie niemals eine Gasflasche ohne Druckregler an das Gerät an!

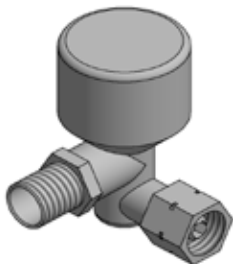
ANMERKUNG!

Die Verwendung einer offenen Flamme während des Installationsvorgangs oder des Anschlusses der Flaschen ist verboten. Die Nichtbeachtung dieses Verbots kann zu Bränden und Explosionen führen und Sach- und Personenschäden verursachen oder sogar zum Verlust des Lebens führen.

ANMERKUNG!

Die Gas-Gartenheizgeräte sind für den Betrieb mit 5 kg- und 11 kg-Propan- und Propan-Butan-Gasflaschen ausgelegt (die Flaschengrößen können je nach Bestimmungsland variieren).

Das Gerät wird mit einem kompletten Satz automatischer Regler, einem Tropfschutzventil, einem Druckregler und einem Anschlussschlauch verkauft. Verwenden Sie niemals einen anderen als den vom Hersteller empfohlenen Schlauch oder eine andere Systemkomponente.

Sie können einen gültigen GOK beim Hersteller, Kratki.pl, erwerben oder sich bei Ihrem Servicetechniker oder Händler vor Ort über den Schlauchtyp informieren, der den Originalschlauch ersetzen könnte. Vergewissern Sie sich vor dem Auswechseln der Gasflasche, dass sich das Gerät nicht in der Nähe einer Feuerquelle oder eines anderen feuergefährlichen Gegenstandes befindet. Nach jedem Gebrauch

muss das Gaszufuhrventil an der Flasche oder am Regler geschlossen werden.

Wenn Sie ein Gasleck bemerken, müssen Sie das Gerät unbedingt außer Betrieb nehmen. Wenn es in Betrieb ist, schalten Sie es aus, oder wenn es ausgeschaltet ist, nehmen Sie es nicht in Betrieb. Drehen Sie dann das Ventil an der Gasflasche ab und wenden Sie sich an den Kundendienst.

ANMERKUNG:

Es ist ratsam, die Qualität der Verbindungen aller Gasanschlüsse, einschließlich des flexiblen Gummischlauchs, regelmäßig zu überprüfen (mindestens einmal im Monat oder immer dann, wenn die Flasche ausgetauscht wird). Bei Rissen, Schnitten oder anderen Anzeichen von Beschädigungen sollte der Schlauch durch einen neuen GOK-Schlauch ersetzt werden, der bei Ihrem Händler oder auf kratki.com erhältlich ist, oder, falls dies nicht möglich ist, fragen Sie Ihren Händler, der Ihnen ein für dieses Gerät geeignetes Modell und einen geeigneten Schlauchtyp empfehlen wird.

ANMERKUNG:

Bitte beachten Sie, dass die im Gerät eingebaute Gasflasche mit einer Schnur mit Karabinerhaken im Inneren des Gasflaschenfachs an den Bauteilen mit Löchern befestigt werden muss.

INSTRUKCJA OBSŁUGI STEROWANIA PRZEPLYWEM GAZU

Der Benutzer des Gasheizgeräts PATIO SLC ist mit einem Steuergerät GV32 ausgestattet. Lesen Sie diese Anleitung, bevor Sie das Steuermodul in Betrieb nehmen. Wenn Sie entgegen den Anweisungen oder nicht in Übereinstimmung mit den Anweisungen vorgehen, kann dies zu einer Beschädigung der Komponenten der Gassteuerung oder des Geräts selbst führen und Feuer, Sachschäden oder Gesundheitsschäden verursachen.

INSTRUKCJA OBSŁUGI MODUŁU RĘCZNEGO STEROWNIKA GV32

<https://www.youtube.com/watch?v=zAH4mjTbsDg>

Die Inbetriebnahme des Geräts sollte gemäß den nachstehenden Anweisungen erfolgen. Das GV32-Gasregelsystem wurde so konzipiert, dass keine Wartung oder Einstellung erforderlich ist. Die Knöpfe sind nicht abnehmbar. Eine Demontage würde zu einer Beschädigung des Geräts führen. Versuchen Sie niemals, das Ventil oder eine seiner Komponenten in irgendeiner Weise zu manipulieren.

Einschalten des Geräts:

1. Drehen Sie den "EIN/AUS-Knopf A" leicht gegen den Uhrzeigersinn in Richtung ZÜNDUNG, bis er anhält. Drücken Sie dann den Knopf ein und halten Sie ihn 5 Sekunden lang gedrückt (das Gas strömt nur zum Kontrollbrenner).
- Halten Sie den Knopf gedrückt und drehen Sie ihn weiter in Richtung PILOT (dadurch wird der Piezozünder des Regelbrenners aktiviert). Halten Sie den Knopf in dieser Position weitere 10 Sekunden lang gedrückt, bis der Kontrollbrenner zündet (wenn der Zündbrenner nicht zündet, wiederholen Sie den Vorgang sofort bei gleichzeitigem gedrücktem Knopf).
3. Sobald der Zündbrenner gezündet ist, lassen Sie den Knopf los und drehen ihn weiter gegen den Uhrzeigersinn in die Position ON (dadurch wird auch der Gasfluss zum Hauptbrenner gestartet).

Ausschalten des Geräts:

1. Drehen Sie den "ON/OFF-Knopf A" im Uhrzeigersinn, bis er in der PILOT-Position stehen bleibt.
2. Drücken Sie den Knopf leicht ein und drehen Sie ihn weiter im Uhrzeigersinn von der PILOT-Position in die OFF-Position.

Der Vorgang des Wiederanzündens des Regelbrenners kann wiederholt werden, sobald das

Thermoelement des Regelbrenners ausreichend abgekühlt ist (die Abkühlzeit kann je nach Art des verwendeten Thermoelementes variieren). Nach dem vollständigen Abschalten des Geräts ist eine erneute Zündung nach ca. 1 Minute möglich (Abkühlzeit des Thermoelementes).

Einstellung der Flamme/Gasstrom:

Die Flamme wird mit Hilfe des Knopfes „Temperature Knob B“ eingestellt. Zwecks der Einstellung der Flamme und der Leistung der Anlage soll man manuell den Knopf Temperature Knob B gegen den Uhrzeigersinn (Erhöhung der Flamme) oder im Uhrzeigersinn (Reduzierung der Flamme) drehen. Wenn der Knopf ON/OFF Knob A bis zur Position PILOT (Fernbedienung) gedreht wird, wird der Gasstrom zum Hauptbrenner vollständig gesperrt.



Abbildung 9: Schematische Darstellung der GV32-Steuerung



OFF - Ausschalten

Der Knopf ON/OFF Knob steht in der geschlossenen Position. Das thermoelektrische Ventil des Kontrollbrenners ist geschlossen (Pos. 1)

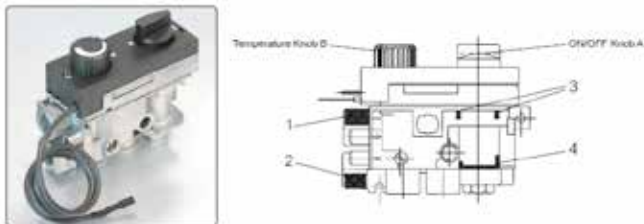
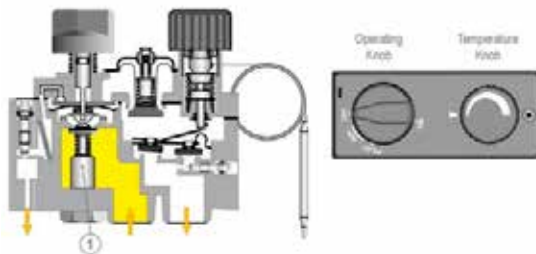
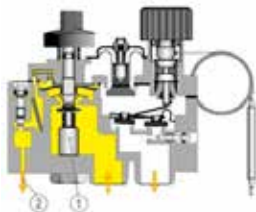

Anzünden

Der Knopf ON/OFF Knopf steht in der Position PILOT (Fernbedienung) und ist gedrückt. Das thermoelektrische Ventil ist offen (**Pos. 1**), dann erfolgt die Gaszufuhr zum Kontrollbrenner (**Pos. 2**)

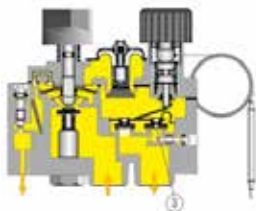

Niedrige Flamme

Der Knopf der Flammeneinstellung Temperature Knopf ist gegen den Uhrzeigersinn gedreht. Das Gas strömt durch das Ventil ON/OFF (**Pos. 3**)

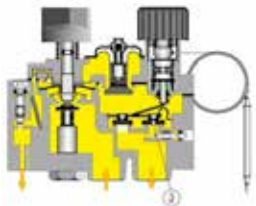

Hohe Flamme

Der Knopf der Flammeneinstellung Temperature Knopf ist gegen den Uhrzeigersinn gedreht. Das Gas strömt durch das Ventil der niedrigen Flamme ON/OFF pos. 3) sowie durch das Ventil der Modulation der hohen Flamme (**Pos. 4**).

WARTUNG**VORSICHT!!!**

Alle Wartungsarbeiten sollen an der abgekühlten Anlage beim gesperrten Gas und getrennten Stromversorgung durchgeführt werden.

VORSICHT!!!

Nur ein ausgebildeter Servicetechniker kann das Heizgerät warten.

ACHTUNG!!!

DIE WARTUNG DES HEIZGERÄTES DARF NUR VON EINEM QUALIFIZIERTEN SERVICETECHNIKER DURCHGEFÜHRT WERDEN.

- Das Gerät sollte regelmäßig gewartet werden, mindestens einmal im Monat oder wenn der Zylinder ausgetauscht wird.
- Die Reinigung sollte regelmäßig oder bei Auftreten von Staub oder Schmutz auf dem Gerät erfolgen.
- Jedes Glas, das Risse oder Kratzer aufweist, muss sofort ersetzt werden.
- Es ist verboten, Änderungen an der Konstruktion des Geräts vorzunehmen.
- Das Heizgerät darf nicht mit ätzenden Mitteln gereinigt werden.
- Beim Austausch einzelner Bauteile sind nur Originalteile des Herstellers zu verwenden.

SCHUTZ DER UMWELT

- Verpackungen, in denen das Gasheizgerät geliefert wurde, sind entsprechend ihrer Art zu entsorgen.
- Batterien sind aufgrund ihres Schwermetallgehaltes als chemischer Sondermüll eingestuft und müssen daher nach Gebrauch in speziellen Sondermüllbehältern entsorgt werden.
- Wenn das Gerät das Ende seiner Nutzungsdauer erreicht hat, muss es entsorgt werden. Der Benutzer muss den Kamin zu einem geeigneten Recyclingzentrum für diese Art von Geräten bringen.

LISTA CZYNNOŚCI KONTROLNYCH

Lp.	Umfang	Aktivitäten
1	Allgemeine Kontrolle	Führen Sie den Einbrennvorgang im Heizgerät durch. Überprüfen Sie die korrekte Funktion aller Sicherheitssysteme. Prüfen Sie, ob die Flamme des Hauptbrenners gleichmäßig brennt. Prüfen Sie, ob der Hauptbrenner gleichmäßig brennt. Prüfen Sie, ob die Batterien des Funkenschutzes nicht ausgetauscht werden müssen.
2	Kontrola szyby	Überprüfung der Verglasung auf Risse Prüfen Sie den Verschmutzungsgrad der Verglasung Reinigen Sie das Glas, falls erforderlich.
3	Kontrola systemu sterowania gazem	Prüfen Sie die Gasanschlüsse auf Undichtigkeiten. Prüfen Sie, ob die Belüftung des Flaschenraums nicht blockiert ist. Prüfen Sie, ob die Verbindungskabel zwischen Steuergerät und Empfänger nicht beschädigt sind. Überprüfen Sie, dass die Komponenten des Gasregelsystems keinen hohen Temperaturen ausgesetzt sind. Überprüfen Sie, dass der Innenraum und die darin installierten Komponenten keiner Feuchtigkeit ausgesetzt sind. Überprüfen Sie, dass die Anschlusskabel keine Anzeichen von Korrosion aufweisen.
4	Kontrola komory spalania	Prüfen Sie, ob das Thermoelement innerhalb des Flammenbereichs liegt. Überprüfen Sie, dass die Brennkammer nicht gereinigt werden muss. Prüfen Sie, ob alle Luftzufuhröffnungen zur Brennkammer frei sind. Falls erforderlich, die Öffnungen freimachen. Prüfen Sie die Brennkammer auf Anzeichen von Korrosion. Entfernen Sie ggf. die Korrosion und streichen Sie die Hohlräume mit einem neuen Anstrich aus. Prüfen Sie, ob der Hauptbrenner einwandfrei zündet.
5	Elementy dekoracyjne	Vergewissern Sie sich, dass die Dekorationselemente nicht gereinigt werden müssen. Überprüfen Sie, dass die Dekorationselemente nicht mit dem Glas in Berührung kommen. Überprüfen Sie, dass die Dekoration nicht die Luftlöcher im Feuer-raum blockiert. Überprüfen Sie, dass die Dekoration nicht beschädigt ist.

REJESTR PRZEGLĄDÓW PRZEWODU DYMOWEGO

Przeгляд przy instalacji wkładu	Data, podpis i pieczęć kominiarza
Data, podpis i pieczęć kominiarza	Data, podpis i pieczęć kominiarza
Data, podpis i pieczęć kominiarza	Data, podpis i pieczęć kominiarza
Data, podpis i pieczęć kominiarza	Data, podpis i pieczęć kominiarza
Data, podpis i pieczęć kominiarza	Data, podpis i pieczęć kominiarza
Data, podpis i pieczęć kominiarza	Data, podpis i pieczęć kominiarza
Data, podpis i pieczęć kominiarza	Data, podpis i pieczęć kominiarza
Data, podpis i pieczęć kominiarza	Data, podpis i pieczęć kominiarza

SPRZEDAJĄCY	
Nazwa:	Pieczęć i podpis sprzedawcy;
Adres:	
Tel/fax:	
Data sprzedaży:	
NABYWCA WKŁADU	
<p>Wkład kominkowy powinien być zainstalowany zgodnie z obowiązującymi w kraju przepisami i regulami, z postanowieniami instrukcji obsługi przez instalatora posiadającego stosowne uprawnienia.</p> <p>Oświadczam, iż po zapoznaniu się z instrukcją obsługi i warunkami gwarancji, w przypadku niezastosowania się do postanowień w nich zawartych producent nie ponosi odpowiedzialności z tytułu gwarancji.</p>	Data i czytelny podpis nabywcy;
INSTALATOR WKŁADU	
Nazwa firmy instalatora:	
Adres instalatora:	
Tel/fax:	
Data uruchomienia:	
<p>Potwierdzam, iż zainstalowany przez moją firmę wkład kominkowy, spełnia wymogi instrukcji obsługi, zainstalowany jest zgodnie z obowiązującymi normami przedmiotowymi, przepisami prawa budowlanego, przepisami ppoż.</p> <p>Zainstalowany wkład jest gotowy do bezpiecznego użytkowania.</p>	Pieczęć i podpis instalatora;

USŁUGA SERWISOWA	

SELLER	
Name:	Seller's seal and signature;
Address:	
Tel/fax:	
Date of sale:	
INSERT BUYER	
<p>The fireplace insert should be installed in accordance with the rules and regulations valid in the country, the manual provisions by the installer having required qualifications.</p> <p>I hereby declare that having read the operating manual and the guarantee conditions in case of failure to observe the provisions included there the producer bears no liability for guarantee.</p>	Date and legible signature of the Buyer;
INSERT INSTALLER	
Name of the installer's company:	
Installer's address:	
Tel/fax:	
Date of commissioning:	
I hereby declare that the fireplace insert installed by my company meets the requirements of the operating manual is installed in compliance with the appropriate relative standards.	Installer's seal and signature;

SUPPORT SERVICES	

REGISTER OF SMOKE DUCT INSPECTIONS

Inspection during the insert installation	Date, signature and seal of the chimney sweeper
Date, signature and seal of the chimney sweeper	Date, signature and seal of the chimney sweeper
Date, signature and seal of the chimney sweeper	Date, signature and seal of the chimney sweeper
Date, signature and seal of the chimney sweeper	Date, signature and seal of the chimney sweeper
Date, signature and seal of the chimney sweeper	Date, signature and seal of the chimney sweeper
Date, signature and seal of the chimney sweeper	Date, signature and seal of the chimney sweeper
Date, signature and seal of the chimney sweeper	Date, signature and seal of the chimney sweeper
Date, signature and seal of the chimney sweeper	Date, signature and seal of the chimney sweeper

Kratki.pl Marek Bal
ul. Gombrowicza 4, Wsola
26-660 Jedlińsk, Poland

tel. 00 48 48 389 99 00

www.kratki.com

www.facebook.com/kratkipl

www.youtube.com/kratkipl

www.instagram.com/kratkipl



EAC

V06/AP/16/05/2023